

GUIDA  
ALL'INSTALLAZIONE  
E ALL'USO DEL  
**COMBINATORE  
TELEFONICO  
TT200**

**ATTENZIONE:** Questa apparecchiatura **non è compatibile** con la centrale CA400 in commercio fino al marzo 1997.

L'apparecchiatura è compatibile esclusivamente con la centrale della linea DIAGRAL "Doppia Frequenza" modello CA450.





# INDICE

<b>1</b>	<b>Principio di funzionamento del combinatore</b> .....	<b>5</b>
1.1	Svolgimento della trasmissione	
1.2	Sequenza delle chiamate dei numeri telefonici	
1.2	Caratteristiche tecniche	
<b>2</b>	<b>Preparazione</b> .....	<b>8</b>
<b>3</b>	<b>Programmazione e verifica della programmazione</b> .....	<b>9</b>
3.1	Programmazione modo di funzionamento	
3.2	Programmazione del codice impianto	
3.3	Collegamento pile	
3.4	Funzione test	
<b>4</b>	<b>Test scelta della posizione e verifica dei segnali</b> .....	<b>12</b>
4.1	Dove e come installare il combinatore	
4.2	Dove e come non installare il combinatore	
4.3	Individuare la posizione migliore tramite "l'ascolto radio"	
4.4	Verifica del collegamento con la centrale	
<b>5</b>	<b>Fissaggio del combinatore</b> .....	<b>13</b>
<b>6</b>	<b>Collegamento alla rete telefonica</b> .....	<b>14</b>
<b>7</b>	<b>Programmazione dei numeri del combinatore</b> .....	<b>15</b>
7.1	Programmazione dei numeri di telefono	
7.2	Programmazione del numero identificativo dell'impianto	
7.3	Programmazione del numero di servizio	
<b>8</b>	<b>Chiamata d'emergenza</b> .....	<b>18</b>
<b>9</b>	<b>Prova reale di funzionamento</b> .....	<b>18</b>
<b>10</b>	<b>Cambio pile</b> .....	<b>19</b>
<b>11</b>	<b>Pro-memoria</b> .....	<b>20</b>

## INDICAZIONI PRELIMINARI

- Il combinatore telefonico TT200 DIAGRAL è stato progettato e prodotto dal primo e più importante costruttore europeo di impianti d'allarme senza fili.
- Ci congratuliamo per la scelta effettuata e Vi ringraziamo della fiducia accordataci certi che sarete completamente soddisfatti
- Questo combinatore, se installato correttamente, funzionerà senza nessun problema.
- Vi raccomandiamo di seguire con scrupolo e nell'ordine le istruzioni di questa guida.
- Realizzate ogni operazione nell'ordine descritto. Se il risultato ottenuto non fosse conforme a quello descritto ripetete l'operazione dall'inizio.
- La nostra assistenza tecnica è in ogni caso a vostra completa disposizione per qualsiasi chiarimento sul prodotto (tel. 051/6714411) dal lunedì al venerdì dalle 7,30 alle 20,00 orario continuato, sabato dalle 8,00 alle 12,00 (escluso festivi e periodi di ferie).
- Per meglio aiutarVi a risolvere eventuali dubbi od incertezze Vi preghiamo di contattarci direttamente dal luogo dove è installato l'impianto o quando avete le apparecchiature a disposizione.
- Se avete dei suggerimenti per migliorare i nostri manuali o i nostri prodotti Vi saremmo molto grati se voleste inviarceli per iscritto indicando l'ultima data d'acquisto dei materiali a:

**DIAGRAL/Atral Servizio Clienti**

**Via 2 Agosto 1980, 19/A**

**40056 Crespellano (BO)**

## PRINCIPIO DI FUNZIONAMENTO DEL COMBINATORE

Il combinatore è dotato di 8 messaggi preregistrati in funzione di tutti i possibili eventi che possono accadere sull'impianto:

Messaggio	Significato
"EMERGENZA"	Emergenza/Antipánico o manomissione impianto
"ALLARME"	Allarme intrusione semplice (un rivelatore in allarme)
"INTRUSIONE"	Allarme intrusione confermato (2 o più rivelatori in allarme)
"INCENDIO"	Allarme rivelatore di fumo*
"ALLARME FREDDO"	Allarme tecnico (allagamento, congelatore, rete)*
"AUSILIARE"	Allarme silenzioso antirapina/antiaggressione*
"ANOMALIA TENSIONE"	Segnalazione cambio pile del combinatore o della centrale o dei rivelatori
"TEST"	Segnalazione di verifica del combinatore in fase di installazione

\* Funzioni predisposte non ancora disponibili.

L'impianto viene identificato con un numero da 1 a 8 cifre massimo.

**Esempio:** Impianto identificato con il numero 3 6 8 in caso di allarme intrusione semplice invierà il seguente messaggio: "IMPIANTO 3 6 8 ALLARME".

Se durante i 60 secondi della ripetizione del messaggio si attiva un secondo rivelatore il combinatore cambia immediatamente il messaggio "ALLARME" con "INTRUSIONE"

Ogni messaggio viene ripetuto per 60 secondi (un minuto)

Il combinatore è dotato di 5 memorie di programmazione:

- Memorie 1 - 2 - 3 per la programmazione dei numeri di telefono da chiamare in caso di allarme.
- Memoria 4 per la programmazione del numero di servizio.
- Memoria 5 per la programmazione del numero d'identificazione.

Il combinatore è dotato di una funzione (selezionabile) di ascolto dell'ambiente che in caso di allarme consente di ascoltare, alla fine del messaggio, tramite un microfono molto sensibile incorporato nel combinatore, tutti i rumori provenienti dall'ambiente in cui è installato e dagli ambienti limitrofi. La funzione d'ascolto ha una durata di 40 secondi.



### 1.3 - Caratteristiche tecniche

- Doppia Frequenza.
- Doppio ricevitore radio incorporato.
- 8 messaggi in sintesi vocale preregistrati.
- Funzione ascolto ambientale a distanza (selezionabile).
- Numero identificativo impianto fino a 8 cifre (memoria 5).
- 3 numeri di telefono programmabili nelle memorie 1, 2 e 3.
- Chiamata di servizio (solo composizione del numero telefonico) memoria 4.
- Controllo vocale dei numeri programmati.
- Numerazione decadica o multifrequenza selezionabile.
- Alimentazione: 6 pile alcaline da 9 V (fornite) in grado di garantire 2 anni di autonomia in uso normale.
- Cavo di collegamento con presa passante già cablata in dotazione per il collegamento alla rete telefonica.
- Autoprotezione contro il distacco e il taglio dell'antenna (invio messaggio "EMERGENZA").
- Codifica personalizzata con oltre 1000 possibili combinazioni.
- Temperatura di funzionamento: da - 5 a + 55° C.
- Peso con pila: 1 kg.
- Dimensioni (L x A x P): 298 x 210 x 37 mm.

## 2

### PREPARAZIONE

## 2

#### Utensili necessari per l'installazione:

- Cacciavite a croce piccolo.
- Cacciavite a croce grande.
- Cacciavite piatto piccolo.
- Trapano.
- Punta da muro da  $\varnothing$  6mm.
- Cutter.

1. Aprite l'imballo e predisponete su un piano l'apparecchiatura con i relativi accessori di montaggio.
2. Togliete il supporto di fissaggio.
3. Aprite lo sportello di chiusura del vano pile.

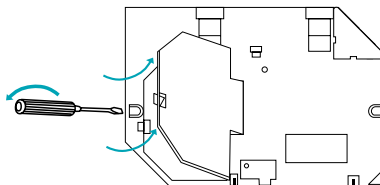

#### Etichetta di garanzia

4. Staccate, con l'aiuto del cutter, una delle 2 etichette di garanzia (l'altra deve restare sull'apparecchiatura) ed incollatela nell'apposito spazio del certificato.



#### Montaggio delle antenne

5. Togliete il tappo di bloccaggio delle antenne.
6. Inserite completamente (ruotando in senso orario per agevolare l'operazione) i fili delle 2 antenne nei corrispondenti tubi neri che si trovano nell'imballo.
7. Inserite i tubi negli incastri verticali predisposti.
8. Fissate le antenne con l'apposito tappo.





# 3

## PROGRAMMAZIONE E VERIFICA DELLA PROGRAMMAZIONE

### 3.1 Programmazione modo di funzionamento

Programmate tramite la barretta a 4 dip-switch i parametri di funzionamento del combinatore (vedi tabella).

3

Posizione del Dip-Switch	Opzioni di funzionamento	Note
	Numerazione Decadica	La selezione dipende dal tipo di centrale Telecom alla quale è collegata la linea telefonica
	Numerazione Multifrequenza	
	Ascolto a distanza non attivo	
	Ascolto a distanza attivo	Dopo la diffusione del messaggio il corrispondente può ascoltare i rumori ambientali per 40 secondi
	Posizione obbligatoria	
	Posizione obbligatoria	

### 3.2 - Programmazione del codice impianto

Il combinatore è dotato di una piazzola con 10 connessioni ai lati delle quali si trovano 2 fori (uno grande l'altro piccolo) la connessione n.1 è quella più vicina al foro grande.

1. Prendete la maschera e l'utensile di codifica utilizzati per la programmazione della centrale
2. Rimuovete eventuali residui di resina che si possono trovare nei fori della piazzola con l'utensile di codifica.
3. Inserite la maschera di codifica negli appositi fori ed accertatevi che sia incastrata fino in fondo, tenendola in posizione con 2 dita agli estremi.
4. Inserite l'utensile di codifica nel primo foro praticato sulla maschera e ruotate in senso orario per qualche secondo.
5. Ripetete la stessa operazione per tutti i fori praticati nella maschera.
6. Togliete la maschera e soffiare i residui di resina e stagno.
7. Verificate che tutte le connessioni siano interrotte altrimenti agite direttamente con l'utensile di codifica per completare l'operazione.

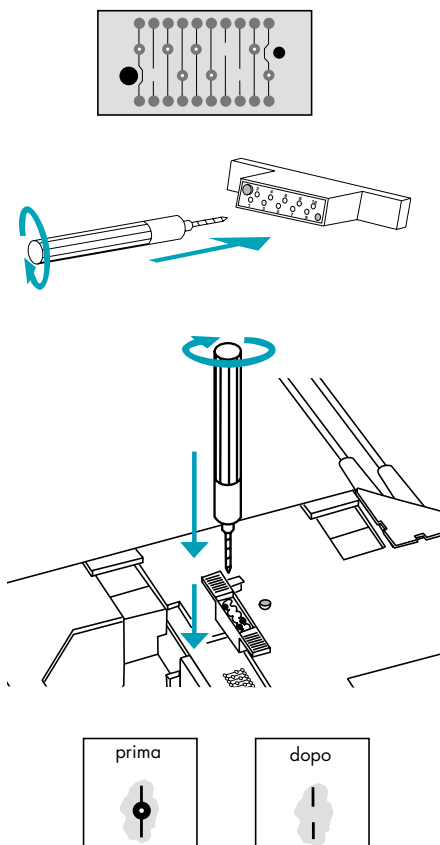

### 3.3 - Collegamento delle pile

1. Collegate la prima pila, il combinatore emette un bip e quindi un messaggio vocale "TEST IMPIANTO".
2. Collegate le altre 5 pile.

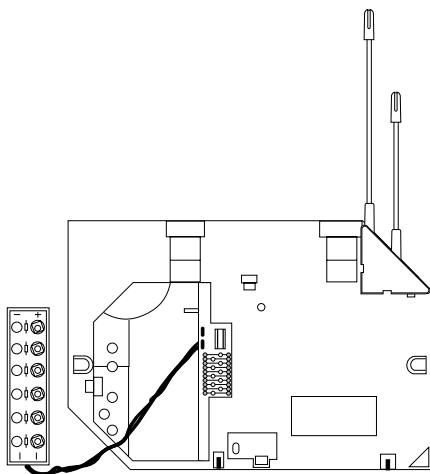

3. Inserite la cartuccia pile nell'apposito vano nella posizione indicata dal disegno a lato.
4. Chiudete il coperchio del vano pile e fissatelo con una delle 2 piccole viti nere che si trovano in dotazione nel sacchetto accessori.

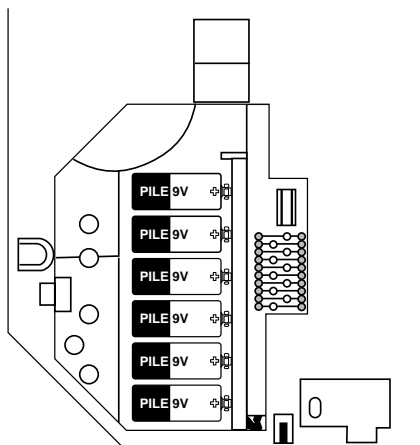

3

### 3.4 - Funzione test

Il combinatore, fino a quando non sarà installata definitivamente sul supporto a parete, si troverà in funzione test.

Questa funzione consente all'altoparlante di riprodurre tramite "l'ascolto radio" eventuali trasmissioni o disturbi sulle frequenze specifiche di lavoro dell'apparecchiatura.

Questa funzione è molto utile, inoltre, nella fase di verifica della programmazione e nell'individuazione del punto ideale d'installazione.

Eventuali rumori, fruscii o suoni, che il combinatore emette in funzione test, scompariranno quando sarà installato definitivamente sull'apposito supporto.

# 4

## TEST SCELTA DELLA POSIZIONE D'INSTALLAZIONE E VERIFICA DEI SEGNALI

### 4.1 - Dove e come installare il combinatore:

Ad almeno 1,5 m da terra ed in modo che:

- sia in un ambiente protetto da un rivelatore di movimento,
- ad almeno 5 metri da altri ricevitori DIAGRAL (centrale, sirene).

# 4

### 4.2 - Dove e come non installare il combinatore

- In prossimità di apparecchiature elettriche che possono creare campi elettromagnetici come: quadri elettrici, centrali telefoniche, computers,...
- Direttamente su una parete metallica o su una colonna in cemento armato.
- A meno di 5 metri da altri ricevitori DIAGRAL (centrale, sirene).

### 4.3 - Individuare la posizione migliore tramite "l'ascolto radio"

Prendete il combinatore e, sempre senza supporto, appoggiatelo su un ripiano (scala, seggiola, mobile,...) in prossimità del punto scelto per l'installazione (non appoggiatelo sul pavimento).

- Se i rumori che escono dall'altoparlante non sono frequenti (meno di uno al secondo), il punto che avete scelto va bene.
- Se i rumori che escono dall'altoparlante sono molto frequenti (più di 5 al secondo), è bene cercare un altro punto per fissare il combinatore.
- Da 0 a 1 al secondo = buono.
- Da 1 a 4 al secondo = possibile.
- Oltre 4 al secondo o disturbo continuo = sconsigliato.

### 4.4 - Verifica del collegamento con la centrale

Con la centrale fissata sul supporto.

Tramite un telecomando o una tastiera inviate un comando di Spento. Il combinatore emette un primo Bip a conferma della corretta programmazione del codice impianto e del riconoscimento del comando e 3 Bip successivi che indicano il buon collegamento con la centrale.

Se non sentite i 3 Bip successivi significa che il collegamento con la centrale non è buono. Spostate il combinatore fino ad ottenere un buon collegamento.

# 5

## FISSAGGIO DEL COMBINATORE

1. Prendete il supporto di fissaggio a muro del combinatore.
2. Praticate un foro da 6 mm in corrispondenza del punto basso di fissaggio del supporto.
3. Inserite il tassello.
4. Staccate dal supporto una delle 2 rondelle per il fissaggio del punto basso del supporto (l'altra è di scorta).
5. Inserite la vite e serrate.
6. Mettete dritto il supporto e segnate i 2 punti in corrispondenza delle 2 asole di fissaggio alto del supporto.
7. Fate ruotare il supporto e praticate i 2 fori da 6 mm nei punti segnati.
8. Inserite i 2 tasselli, e fissate il supporto con le apposite viti.

**Attenzione:** il piccolo foro che si trova al centro deve essere lasciato libero, serve come punto d'incastro del combinatore sul supporto e non deve essere utilizzato per il fissaggio.

**N.B.:** Il combinatore deve essere fissato su una parete liscia, il piccolo perno (autoprotezione) che si trova in basso a sinistra del supporto deve aderire perfettamente alla parete.

9. Presentate il combinatore sopra il supporto inclinandolo un po' all'indietro (le antenne toccano contro la parete). Inserite il combinatore nei 2 punti in alto.

10. Abbassatelo e premete con una mano sul frontale (senza troppo forzare); incastratelo sul perno d'incastro in basso.

11. Inserite la piccola vite di fissaggio al supporto nel foro che si trova sotto il combinatore e stringete.

Il combinatore è installato; eventuali rumori e segnalazioni che si sentivano in funzione test spariranno.

### Supporto di fissaggio al muro

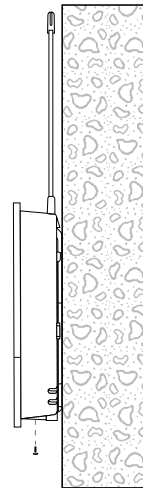
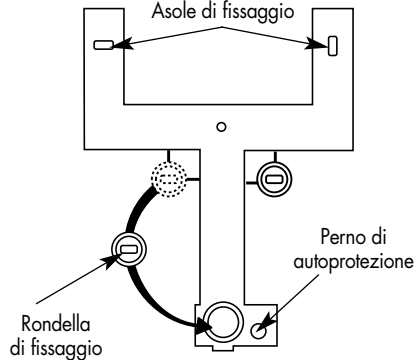

# 6

## COLLEGAMENTO ALLA RETE TELEFONICA

### Attenzione:

- Il combinatore deve essere collegato come primo apparecchio sulla prima presa dell'impianto.
- Il combinatore può essere collegato anche su una presa derivata; in questo caso c'è il rischio che il combinatore non funzioni, se viene lasciato un telefono aperto a monte.

Il combinatore è già dotato di un cavo con presa passante.

- 1** - Individuate la prima presa telefonica dell'impianto, quella di arrivo della linea.
- 2** - Staccate la spina del telefono e/o di altre apparecchiature telefoniche collegate.
- 3** - Inserite la presa del combinatore.
- 4** - Reinserite la spina del telefono.

Se desiderate collegare i fili direttamente sulla borchia telefonica procedete nel modo seguente: staccate i 4 cavi del combinatore dalla presa passante in dotazione.

# 6

### Collegamento in serie

- 1** - Collegate il cavo rosso del combinatore sul morsetto **(be)** in cui è collegato il cavo rosso della linea.
- 2** - Staccate il cavo bianco della linea e collegatelo al cavo blu del combinatore.
- 3** - Collegate i cavi bianco e giallo insieme nel morsetto **(ae)** dove si trovava il cavo bianco della linea.

# 7

## PROGRAMMAZIONE DEI NUMERI DEL COMBINATORE

**Attenzione:** Le procedure di programmazione dei numeri devono avvenire con il combinatore fisso definitivamente sul supporto.

**N.B.:** Se la procedura di programmazione risulta corretta il combinatore emette un biiiiip lungo alla fine altrimenti emette 3 bip corti per indicare un errore nella programmazione.

### 7.1 - Programmazione dei numeri di telefono

Non è possibile programmare 2 volte lo stesso numero sulle memorie d'allarme 1, 2 e 3.

Se il numero da programmare è preceduto da un prefisso (cellulare, fuori distretto, estero,...) compilate il numero completo tutto di seguito.

Il combinatore accetta numeri di telefono composti da un massimo di 16 cifre.

Per sostituire un numero programmato con un altro è sufficiente programmare il nuovo numero nella memoria del numero da sostituire.

Per annullare il numero programmato in una memoria sostituitelo programmando il numero 0000.

■ E' possibile programmare da 1 a 3 numeri di telefono (memorie 1, 2 e 3) di corrispondenti ai quali inviare i messaggi del combinatore con la seguente procedura:

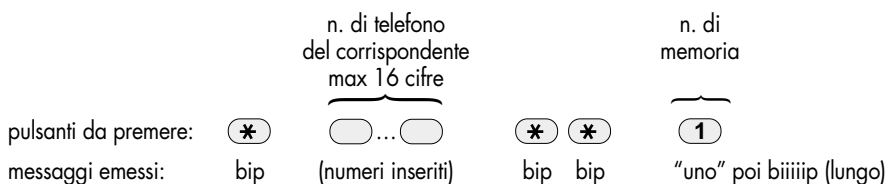

Per programmare i numeri di telefono nelle memorie 2 e 3 seguite la stessa procedura sostituendo il numero di memoria.

### Verifica del numero programmato

Verificate il numero programmato con la seguente procedura:

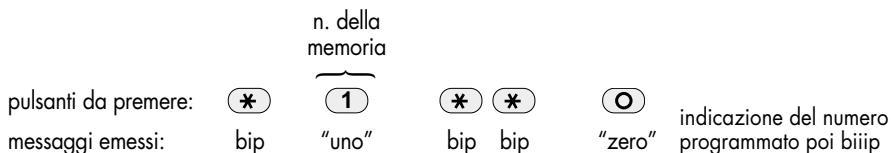

Dopo aver indicato "zero" il combinatore indica il numero programmato nella memoria 1 seguito da un biiiiip lungo.

**Es:** numero programmato 051613611 = messaggio "0 5 1 6 1 3 6 6 1 1 biiiiip "

Per verificare i numeri di telefono nelle memorie 2 e 3 seguite la stessa procedura sostituendo il numero di memoria.

## Invio di un segnale di prova "TEST"

Per verificare il corretto funzionamento del combinatore è possibile e consigliabile inviare una chiamata di prova, avvertendo preventivamente il corrispondente, con la seguente procedura:

		n. della memoria		simultaneamente
pulsanti da premere:	*	1	(2 o 3)	* #
messaggi emessi:	bip	"uno"	(2 o 3)	biip

Il corrispondente di questo numero sarà chiamato e riceverà il messaggio "IMPIANTO (numero d'identificazione) TEST".

**Es:** numero d'identificazione programmato 3 6 8 = messaggio "IMPIANTO 3 6 8 TEST"

## 7.2 Programmazione del numero d'identificativo impianto (memoria 5)

L'impianto è identificabile tramite un numero da 1 a 8 cifre che deve essere programmato nella memoria 5 con la seguente procedura:

		n. d'identificazione scelto da 1 a 8 cifre			
pulsanti da premere:	*	... (cifre)	*	*	5
messaggi emessi:	bip	(numeri inseriti)	bip	bip	"cinque" poi biiiiip (lungo)

### Verifica del numero programmato

Verificate il numero programmato con la seguente procedura:

		n. della memoria			
pulsanti da premere:	*	5	*	*	0
messaggi emessi:	bip	"cinque"	bip	bip	"zero" indicazione dei numeri programmati poi biiiiip

Dopo aver indicato "zero" il combinatore indica i numeri programmati nella memoria 5 preceduti dal messaggio "IMPIANTO" e seguiti da un biiiiip lungo.

**Es:** numero d'identificazione programmato 3 6 8 = messaggio "IMPIANTO 3 6 8 biiiiip"

### 7.3 - Programmazione del numero di servizio (memoria 4)

Il combinatore compone il numero programmato nella memoria 4 premendo contemporaneamente, per qualche secondo, i pulsanti 1 e 3 "SERVIZIO".

Il combinatore non rilascia nessun messaggio in questo caso ma compone esclusivamente il numero.

■ Programmate il numero di servizio con la seguente procedura:

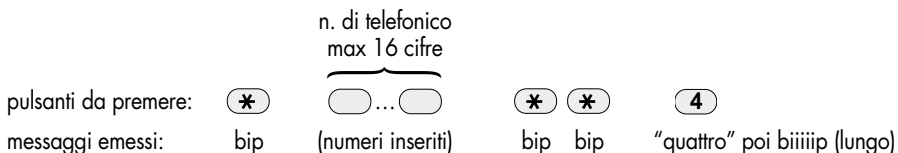

#### Verifica del numero programmato

Verificate il numero programmato con la seguente procedura:

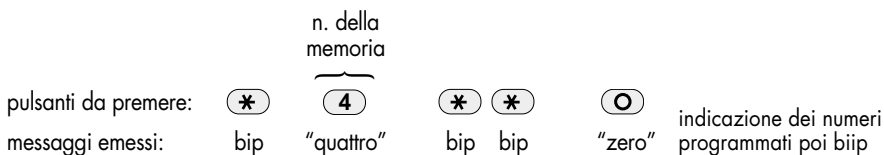

Dopo aver indicato "zero" il combinatore indica il numero programmato nella memoria 4 seguito da un biiiiip lungo.

**Es:** numero programmato 051613611 = messaggio "0 5 1 6 1 3 6 6 1 1 biiiiip"

## 8 - CHIAMATA D'EMERGENZA

Il combinatore è predisposto per inviare una chiamata d'emergenza diretta premendo per qualche secondo, fino a quando il combinatore emette un bip, contemporaneamente i pulsanti \* e # "EMERGENZA".

La chiamata di emergenza inviata dal combinatore non attiva le sirene dell'impianto.

La chiamata d'emergenza emette dei toni di tranquillità durante la procedura cioè indica con dei suoni tutta la fase che sta effettuando per tranquillizzare l'utente che ha inviato la chiamata.

E' possibile utilizzare la chiamata d'emergenza anche come chiamata di prova di tutti i numeri programmati nelle memorie d'allarme (avvertendo preventivamente i corrispondenti) senza far partire le sirene.

## 9 - PROVA REALE DI FUNZIONAMENTO

### Da ricordare:

Se fate una prova reale di funzionamento non spegnete l'impianto altrimenti il combinatore si ferma. Se volete verificare l'effettivo invio dei messaggi senza fare suonare le sirene inviate un segnale d'emergenza direttamente dal combinatore premendo per qualche secondo, fino a quando il combinatore emette un Bip, contemporaneamente i pulsanti \* e #.

### Procedura di prova reale:

1. Portatevi fuori dal raggio d'azione dei rivelatori di movimento.  
2. Premete il pulsante acceso Totale del telecomando o inviate un comando acceso Totale dalla tastiera.

La centrale risponderà con dei toni modulati tipo Titi..titi.titi.. e con l'accensione delle 2 spie verdi Canale 1 + 2 e Canale 3 + 4.

3. Attendete 90 secondi; in questo periodo nessuno deve passare davanti al rivelatore di movimento o aprire un rivelatore d'apertura che si vuole provare.

Dopo i 90 secondi la centrale ripeterà i toni modulati a conferma dello stato di operatività.

4. Attraversate una zona protetta da un rivelatore di movimento o mandate in allarme un rivelatore perimetrale.

La sirena incorporata alla centrale si attiverà istantaneamente.

5. Il combinatore accenderà la spia rossa entro 5 secondi dall'attivazione dell'allarme ed inizierà la procedura di chiamata dei corrispondenti.

**N.B.:** per chiamare il primo numero il combinatore impiega un tempo variabile a seconda del tipo di numerazione possibile sulla linea telefonica: da 10 secondi (multifrequenza) a 30/40 secondi (decadica). Se desiderate che tutti i numeri vengano chiamati dovete attendere almeno da 90 a 120 secondi per ogni numero programmato.

6. Premete per qualche secondo il pulsante Spento del telecomando o inviate un comando di Spento dalla tastiera.

Il combinatore si ferma e spegne la spia rossa, la centrale risponderà con un tono non modulato tipo " Tiii...tiii...tiii... " (Spento) seguito da 3 richiami sonori modulati (memoria d'allarme) e l'accensione delle spie:

- Spento (verde).
- Allarme (gialla).
- Allarme intrusione (rossa).

Il combinatore è perfettamente funzionante.

# 10

## CAMBIO PILE

Tutte le apparecchiature DIAGRAL hanno una autonomia minima di 2 anni in uso normale con 6 pile alcaline da 9 V (in dotazione). Sono dotate tutte di un controllo dello stato delle pile (ogni 15 minuti) e segnalazione di pile da cambiare.

Il combinatore segnala la necessità di cambio pile, suo o della centrale, inviando il messaggio "ANOMALIA TENSIONE" ai numeri di telefono programmati e localmente emettendo ogni 15 minuti un bip sonoro, ed emettendo il messaggio "ANOMALIA TENSIONE" ogni volta che si accende o si spegne l'impianto.

Per verificare se le pile da cambiare sono della centrale o del combinatore telefonico inviate un comando di Acceso (Parziale o Totale) all'accensione delle spie di acceso corrispondenti al comando inviato la centrale richiama l'attenzione dell'utente con 3 suoni modulati e l'accensione della sola spia gialla Cambio Pile se le pile da cambiare sono della centrale

Se la spia Cambio Pile della centrale non si accende le pile da cambiare sono quelle del combinatore telefonico.

### ■ Procedura cambio pile

Munitevi di un telecomando per fermare il combinatore che si attiverà quando lo staccate dalla parete (funzione autoprotezione, non attiva le sirene).

Procedete alla sostituzione delle pile con pile analoghe alcaline da 9 V.

Sostituite una pila alla volta per evitare che la programmazione dei numeri del combinatore si cancelli.

Verificate i numeri programmati nelle 5 memorie (o in quelle utilizzate).

Se i numeri si fossero cancellati a causa di pile troppo scariche o per altri motivi è necessario ripetere tutte le procedure di programmazione dei numeri.

**Nota:** Questo apparecchio è dotato di una interfaccia di tipo "Collegamento analogico alla rete pubblica" (RTC). Il circuito è di classe TRT (Tensione della Rete Telefonica) ai sensi delle norme EN41003.

# 11

## PRO-MEMORIA

### ■ Compili questo pro-memoria potrebbe esserLe utile.

● Numero d'**identificazione** dell'impianto (memoria 5): \_\_\_\_\_

● Numeri di telefono dei **corrispondenti** (memorie 1, 2 e 3)

Memoria 1: n. \_\_\_\_\_

- Nome del 1° corrispondente: \_\_\_\_\_

- Istruzioni: \_\_\_\_\_

Memoria 2: n. \_\_\_\_\_

- Nome del 2° corrispondente: \_\_\_\_\_

- Istruzioni: \_\_\_\_\_

Memoria 3: n. \_\_\_\_\_

- Nome del 3° corrispondente: \_\_\_\_\_

- Istruzioni: \_\_\_\_\_

● Numero di "**servizio**" (memoria 4): \_\_\_\_\_

● Funzione d'ascolto dell'ambiente:     SI    NO

#### Conformità dei prodotti:

Questi prodotti sono conformi alle esigenze delle seguenti direttive europee:

- Direttiva Compatibilità Elettromagnetica 89/336/EEC,
- Direttiva Bassa Tensione 73/23/EEC,
- Direttiva 99/5/EC.



This product can be used in all the EU countries.

