

DETECTEUR POUR VOLET ROULANT

F

2

RIVELATORE PER AVVOLGIBILI

I

8

MELDER FÜR ROLLADENSICHERUNG

D

15

DETECTOR VOOR ROLLUIKEN

NL

21

SLIDING SHUTTER DETECTOR

GB

27

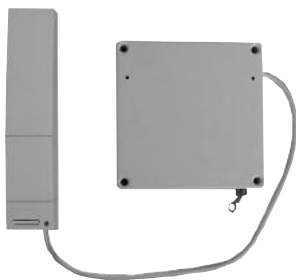

VR200

DIAGRAL

FONCTIONNEMENT

■ Le détecteur pour volet roulant surveille le mouvement du volet roulant. Il détecte toute tentative d'ouverture du volet d'environ 5 cm et transmet instantanément, par radio, l'information à votre centrale.

Ce détecteur n'est compatible qu'avec les centrales DIAGRAL TwinPass®.

CARACTÉRISTIQUES

- Transmissions radio **TwinPass®**
- Il est composé de 2 parties : un capteur et un émetteur
- Il détecte tout déplacement du volet d'environ 5 cm
- Longueur du cordon : 3,30 m
- Affectation :
 - à la zone 1 : alerte immédiate
 - à la zone 2 : alerte retardée
 - à la zone 3 : alerte immédiate
 - à la zone 4 : alerte retardée
- Autoprotection à l'ouverture 24 h/24
- 2 ans d'autonomie par pile alcaline 9 V fournie (en usage normal)
- Touche de test avec voyant lumineux permettant :
 - la visualisation du bon fonctionnement du détecteur
 - le contrôle de la liaison radio
 - le contrôle de l'état de la pile
- Zones et code radio personnalisé programmables par 2 touches spécifiques.

PRÉCAUTIONS DE POSE

Remarques (cf Fig. L Volet traditionnel/volet de rénovation) :

Ce détecteur est conçu pour les volets roulants traditionnels **1** (caisson à l'intérieur de l'habitation) ou pour les volets de rénovation **2** (caisson à l'extérieur de l'habitation).

■ **Placez-le (cf Fig. K Vue de coupe et fixation de l'œillet du cordon) :**

- à l'intérieur de votre habitation,
- capteur à l'intérieur du caisson du volet,
- émetteur de préférence à l'extérieur du caisson du volet afin de faciliter le changement de la pile et la mise en mode test du détecteur,
- au centre du caisson (afin d'éviter que le cordon se coince dans la glissière du volet roulant),
- avec le cylindre de sortie en laiton du cordon (**Fig. K E**) le plus près possible de l'ouverture du caisson (afin d'éviter tout cisaillement),
- avec l'extrémité du cordon fixée sur la lame finale ou l'avant dernière lame du volet.

■ Ne le placez pas :

- à l'extérieur de l'habitation,
- à l'intérieur d'un caisson métallique,
- avec le cordon passant dans l'une des glissières du volet roulant (risque de sectionnement du cordon).

MATÉRIEL NÉCESSAIRE

- Un petit tournevis plat fourni.
- Une perceuse avec un foret béton Ø 6 mm.
- La pile (fournie).
- 4 vis autoforeuses fournies.
- 1 petite vis autoforeuse (2/3 mm) pour la fixation du cordon au volet.
- 1 cornière (fournie).



MISE EN ŒUVRE

FIG. A Vue face de l'émetteur

① Ergot de verrouillage. ② Boîtier émetteur. ③ Socle. ④ Trappe d'accès au codage. ⑤ Touche de test. ⑥ Voyant rouge.

FIG. B Vue face du capteur

① Dérouleur. ② Trous de fixation. ③ Cylindre de sortie du cordon. ④ Cordon. ⑤ Œillet de fixation du cordon.

FIG. C Ouverture

Ouvrez le boîtier du détecteur en poussant l'ergot de verrouillage avec une pièce de monnaie.

FIG. D Vignette de garantie

- Détachez la partie prédécoupée amovible de la vignette de garantie située sur la carte électronique (capot arrière enlevé) et collez la sur la demande d'extension de garantie fournie avec les documents de la centrale.
- Si vous complétez un système, utilisez la demande d'extension de garantie fournie avec cette notice.

FIG. E Trappe d'accès au codage

Ouvrez la trappe d'accès au codage en la libérant par le dessous.

FIG. F Alimentation

Clipsez la pile sur son connecteur en respectant le sens de branchement.

FIG. G et H Codez votre détecteur

Le codage de votre détecteur se fait par programmation à l'aide des touches 0 et 1.

Attention : la programmation est impossible si votre détecteur est clipsé sur son socle.

Vous allez programmer par appuis successifs (sur les touches 0 et 1) votre code radio personnalisé, puis la zone affectée à votre détecteur.

● Programmation du code radio personnalisé (Fig. G)

Effectuez le codage de votre détecteur après avoir codé votre centrale.

Lorsque vous sortez votre détecteur de son emballage, le code radio programmé est identique à un code vierge (aucune connexion coupée sur la centrale).

1 Reportez sur la 1^{re} ligne du tableau ci-dessous les croix correspondant au choix du code radio de votre centrale :

	1	2	3	4	5	6	7	8	9	10
code radio personnalisé										
code détecteur	<input type="checkbox"/>	<input type="checkbox"/>	<input type="checkbox"/>	<input type="checkbox"/>	<input type="checkbox"/>	<input type="checkbox"/>	<input type="checkbox"/>	<input type="checkbox"/>	<input type="checkbox"/>	<input type="checkbox"/>

2 Ecrivez sur la 2^e ligne un "0" (zéro) au dessous de chaque croix.

3 Complétez les cases vides de la 2^e ligne par des "1" (un).

Exemple (à ne pas reproduire) : vous avez choisi de cocher les cases 2, 7 et 8.

	1	2	3	4	5	6	7	8	9	10
code radio personnalisé		X					X	X		
code détecteur	1	0	1	1	1	1	0	0	1	1

Vous obtenez une succession de 10 chiffres composée de "0" et de "1" correspondant au code à programmer sur votre détecteur.

Attention : le code 0000000000 est interdit.

4 Programmez votre code radio en effectuant des appuis sur les touches 0 et 1 de votre détecteur comme indiqué ci-dessous :

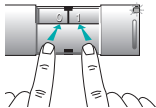
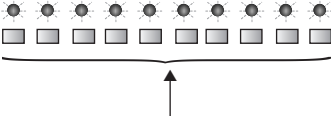
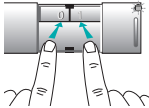
Début de programmation	Programmation	Fin de programmation
		
Appuyez en même temps jusqu'à extinction du voyant	Faites 10 appuis courts successifs correspondant au code radio à programmer. Le voyant s'éclaire à chaque appui.	Appuyez en même temps jusqu'à extinction du voyant. Le voyant s'éclaire 5 s pour signaler une programmation correcte

! Si au cours de la manipulation vous attendez plus de 7 secondes entre 2 appuis, si l'appui sur 0 et 1 en début ou en fin de programmation n'est pas simultané ou assez long, vous sortez alors du mode programmation : le voyant clignote, la programmation est incorrecte. Le code initialement programmé est conservé. Recommencez l'opération depuis le début.

5 Test du code radio personnalisé (Fig. H)

 Si vous complétez votre système, vous devez au préalable passer la centrale en mode test pour effectuer ce test. Reportez vous au guide de pose du système d'alarme.

Appuyez brièvement sur la touche test de votre détecteur et vérifiez que votre centrale émet un message sonore en allumant le voyant intrusion, zone 1 ou énonce le message vocal **“INTRUSION GROUPE X IMMÉDIAT /TEMPORISÉ”**.

Si votre centrale ne réagit pas comme prévu, reprenez d'abord le codage de votre détecteur. Si le problème persiste, reprenez le codage de votre centrale et essayez à nouveau. Vous avez affecté votre code radio personnalisé à votre détecteur.

● Programmation de la zone (Fig. G)

Lorsque vous sortez votre détecteur de son emballage, la zone programmée est “zone 1”. Vous pouvez conserver cette programmation ou affecter à votre détecteur une autre zone parmi les 4 proposées dans le tableau ci-dessous :

Zone	Fonctionnement du détecteur avec une centrale		Code de la zone	N° du détecteur (1)
	en mode Partielle/Totale	en mode Groupes indépendants (Groupe A/Groupe B)		
Zone 1	Actif en Marche Partielle et en Marche Totale Déclenchement immédiat	Actif en Marche Groupe A Déclenchement immédiat	0 0 0	N° 1
Zone 2	Actif en Marche Partielle et en Marche Totale Déclenchement immédiat ou temporisé	Actif en Marche Groupe A Déclenchement immédiat ou retardé	0 1 0	N° 2
Zone 3	Actif en Marche Totale Inactif en Marche Partielle Déclenchement immédiat	Actif en Marche Groupe B Déclenchement immédiat	1 0 0	N° 3
Zone 4	Actif en Marche Totale Inactif en Marche Partielle Déclenchement immédiat ou temporisé	Actif en Marche Groupe B Déclenchement immédiat ou retardé	1 1 0	N° 4

(1) Identification d'un détecteur VR200 avec une centrale CBS1000.

Le N° du détecteur affecté au VR200 doit être choisi entre le N° 1 et le N° 4.

⚠ S'il s'agit d'un complément d'installation, veillez à ce qu'aucun autre détecteur (type DM220, DM320, DM260, DO220 ou DO230) ne soit déjà affecté sur le même numéro que celui choisi pour le VR200.

Si tel est le cas, veuillez procéder comme suit :

exemple, votre centrale CBS1000 comprend à l'origine 4 détecteurs : 1 DM220 sur le N° 1 et 3 DM320 sur chacun des N° 2, 3 et 4.

Vous choisissez d'affecter votre VR200 sur le N° 1 :

1 programmez votre VR200 sur le N° 1 et apprenez-le à la centrale (cf. : Guide de pose de la centrale),

2 reprogrammez le DM220 sur le N° 5 par exemple (cf. : Guide de pose du détecteur) et le réapprenez à la centrale (cf. : Guide de pose de la centrale).

1 Programmez le code de la zone choisie (succession de 3 chiffres composée de "0" et de "1") en effectuant des appuis sur les touches 0 et 1 de votre détecteur comme indiqué ci-dessous :

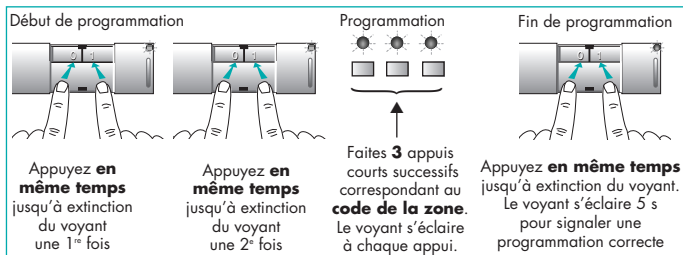

Exemple pour programmer la zone 4 : après les 2 appuis simultanés du début, appuyez successivement sur 1, puis 1, puis 0 et terminez par l'appui simultané de fin.

2 Test de la zone choisie (Fig. H)

Appuyez longuement (durée approximative : 7 s) sur la touche test du détecteur jusqu'à extinction du voyant. Il va alors clignoter 1 à 4 fois selon la zone programmée. Exemple : le voyant clignote 3 fois si vous avez programmé la zone 3. Si votre détecteur ne réagit pas comme prévu, reprenez la programmation de la zone désirée. Vous avez affecté à votre détecteur la zone choisie. Si vous désirez changer cette zone ultérieurement, vous devrez recommencer l'opération de programmation de la zone (après ouverture du détecteur).

FIG. I Fixation du capteur

Le capteur se fixe en 4 points au caisson du volet roulant.

- 1** Relevez complètement le volet.
- 2** Ouvrez le caisson du volet roulant.
- 3** Positionnez le capteur à une des extrémités du caisson de votre volet roulant et de sorte que le cylindre de sortie du cordon soit le plus proche possible de l'ouverture du caisson (Fig. K). La corde doit suivre le mouvement du volet. Vérifiez si le mouvement du volet roulant n'est pas gêné par le capteur.
- 4** Abaissez le volet en laissant 20 à 30 cm d'ouverture.
- 5** Fixez le capteur en utilisant les 4 points de fixation avec les vis autoforeuses.
- 6** Connectez les 3 fils de liaison du capteur au connecteur du boîtier émetteur en respectant les couleurs (Fig. J) à l'aide du petit tournevis fourni.
- 7** Fixez le boîtier émetteur à l'aide des 2 vis fournies, de préférence à l'extérieur du caisson du volet.

FIG. K Vue de coupe et fixation de l'œillet du cordon

- 1 Faites passer le cordon du capteur à travers l'ouverture du caisson.
- 2 Collez la cornière fournie sur le caisson du volet roulant comme indiqué (évite l'usure du cordon par frottement sur l'arête du caisson).
- 3 Fixez l'œillet du cordon à l'aide d'une vis autoforeuse sur la lame finale ou l'avant-dernière lame du volet roulant.

Test

- Appuyez sur la touche test du détecteur pour le mettre en mode test. Le voyant rouge s'éclaire durant l'appui, une période de test de 1 minute 30 secondes est enclenchée.
 - Montez et descendez le volet : le voyant rouge s'allume à chaque déplacement de 4 à 8 cm minimum du volet roulant. **Après la période de test, le détecteur se mettra en fonctionnement normal, le voyant ne s'éclairera plus lors d'un mouvement du volet et le détecteur enverra des signaux radio à la centrale au maximum toutes les 1 minute 30 secondes.**
- Faites un essai réel du détecteur avec votre système d'alarme (cf GUIDE DE POSE DE VOTRE SYSTÈME D'ALARME, chapitre 6).
- Fermez le caisson.



DÉCLARATION DE CONFORMITÉ

08

Fabricant : **Hager Security SAS**
 Adresse : **F-38926 Crolles Cedex - France**

Type de produit : **Détecteur pour volet roulant**

Marque : **Diagral**

Nous déclarons sous notre seule responsabilité que le produit auquel se réfère cette déclaration est conforme aux exigences essentielles des directives suivantes :

- Directive R&TTE : 99/5/CE
- Directive Basse Tension : 2006/95/CE
- Directive ROHS : 2002/95/CE

conformément aux normes européennes harmonisées suivantes :

Références produits	VR200
EN 300 220-3 V2.1.1 (07/2006)	X
EN 300 330-2 V1.1.1 (06/2001)	
EN 50130-4 (95) + A1 (98) + A2 (2002)	X
EN 55022 & 55024 (2002)	
EN 60950 (04/2002)	X
TBR 21	
EN 301 489-3 (12/2002)	

Ce produit peut être utilisé dans toute l'UE, l'EEA et la Suisse

Crolles, le 26/09/08

Signature :
 Patrick Bernard
 Directeur Recherche et Développement

FUNZIONAMENTO

■ Il rivelatore **VR200** sorveglia in permanenza gli avvolgibili che protegge. Rileva il sollevamento o l'abbassamento (almeno 6÷8 cm) ed invia istantaneamente la segnalazione alla centrale d'allarme. Protegge il perimetro dei locali o alcune aperture.

CARACTÉRISTIQUES

- Trasmissione radio Doppia frequenza.
- Doppio trasmettitore quarzato.
- Portata in campo libero oltre 100 m (30÷50 m all'interno di un edificio con strutture tradizionali).
- Composto da un trasmettitore + un sensore.
- Rilevazione tramite fune con attivazione di contatti reed magnetici e scheda di controllo elettronico degli impulsi incorporata (tolleranza 6÷8 cm di variazione).
- Lunghezza della fune: 3,30 m.
- Programmabile sui 4 canali della centrale Diagral
- Trasmettitore autoprotetto contro l'apertura 24 ore su 24.
- Autocontrollo della pila ogni 15 con segnalazione in centrale di "CAMBIO PILA".
- 2 anni di autonomia con una pila alcalina da 9 V (fornita).
- Pulsante e spia test che consentono:
 - la visualizzazione del funzionamento
 - il controllo della codifica e del collegamento radio
 - il controllo dello stato della pila.
- Codice impianto personalizzato con oltre 1.000 combinazioni possibili.
- Temperatura di funzionamento da - 5 a + 55° C.
- Peso con la pila: 275 g
- Dimensioni (L x A x P): trasmettitore (34 x 122 x 31); sensore (100 x 100 x 41)
- Canale e codice impianto programmabili tramite 2 pulsanti specifici.

ATTENZIONE

■ Se state installando un impianto DIAGRAL, vi consigliamo di seguire le istruzioni del manuale d'installazione dell'impianto in dotazione con ogni centrale.

Se state installando un rivelatore per avvolgibili ad integrazione di un impianto esistente Vi consigliamo di seguire attentamente le istruzioni di questo manuale.

La nostra assistenza tecnica è in ogni caso a vostra completa disposizione per qualsiasi chiarimento sul prodotto (tel. 051/6714411) dal lunedì al venerdì dalle 7,30 alle 20,00 orario continuato, sabato dalle 8,00 alle 12,00 (escluso festivi e periodi di ferie).

■ Se avete dei suggerimenti per migliorare i nostri manuali o i nostri prodotti Vi saremmo molto grati se voleste inviarceli per iscritto indicando l'ultima data d'acquisto a: DIAGRAL/Atral Servizio Clienti, Via 2 Agosto 1980, 19/A, 40056 Crespellano (BO)

PRECAUZIONI PER L'INSTALLAZIONE

FIG. L Questo rivelatore è studiato sia per tapparelle tradizionali **1** (con il cassonetto all'interno dei locali) che per tapparelle con il cassonetto posizionato all'esterno dei locali **2**.

■ Dove e come installare il rivelatore per avvolgibili:

- All'interno del cassonetto d'alloggiamento dell'avvolgibile.
- Lateralmente.
- Con la fune fissata al primo o secondo segmento dell'avvolgibile.

■ Dove e come non installare il rivelatore per avvolgibili:

- all'interno di un cassonetto metallico.

È possibile installare un rivelatore per avvolgibili all'interno di un cassonetto metallico, in questo caso è necessario prolungare il cavo di collegamento tra rivelatore e trasmettitore e fissare il trasmettitore all'esterno su una parete.

■ Stabilite il punto esatto di fissaggio del rivelatore tenendo conto delle indicazioni sopraindicate.

- Appoggiate il rivelatore sul punto scelto, premete per qualche secondo il pulsante test, verificate che la centrale risponda con dei toni chiari (bip bip...) e con l'accensione della spia del canale programmato.

Se la centrale non risponde come previsto ma con un messaggio sonoro tipo disturbo (tut tut...) significa che la trasmissione tra il rivelatore e la centrale non è troppo buona. In questo caso provate a modificare la posizione della centrale fino ad avere una buona trasmissione.

UTENSILI NECESSARI

- Un cacciavite a croce medio.
- Un piatto cacciavite (fornito).
- Un taglierino.
- La pila (fornita).
- 4 viti autofilettanti idonee.
- Una vite autofilettante piccola (2÷3 mm) per il fissaggio della fune all'avvolgibile.
- La protezione angolare (fornita)



INSTALLAZIONE

FIG. A Vista di fronte trasmettitore

- ① Perno d'incastro.
- ② Trasmettitore.
- ③ Base.
- ④ Coperchio d'accesso alla codifica.
- ⑤ Pulsante test.
- ⑥ Spia luminosa rossa di test.

FIG. B Sensore

- ① Scatola del sensore.
- ② Fori di fissaggio.
- ③ Fune.
- ④ Cilindro di scorrimento della fune.

FIG. C Apertura trasmettitore

Aprire il contenitore del rivelatore premendo verso l'interno, con un dito o una moneta, i perno d'incastro.

FIG. D Etichetta di garanzia

Staccate, con l'aiuto del cutter, una delle 2 etichetta di garanzia (l'altra deve restare sull'apparecchiatura) ed incollatela nell'apposito spazio del certificato.

FIG. E Coperchio di accesso alla codifica

Togliete il coperchio tirando dal basso verso l'alto.

FIG. F Alimentazione

Collegate la pila.

Incastrate il trasmettitore sulla base.

FIG. G e H Programmazione del rivelatore

La programmazione del rivelatore (codice impianto e canale su cui indirizzarlo) si effettua tramite i pulsanti 0 e 1.

● Programmazione del codice impianto (Fig. G)

La programmazione non può essere effettuata se il rivelatore è agganciato sulla sua base; sganciatelo prima di cominciare la programmazione.

Effettuate la programmazione del rivelatore dopo aver codificato la centrale.

Il codice impianto di fabbrica del rivelatore corrisponde a "1111111111" (nessuna pista interrotta).

1 Barrate con una crocetta nella tabella sottostante le caselle corrispondenti alle connessioni interrotte sulla centrale.

	1	2	3	4	5	6	7	8	9	10
Codice impianto della centrale										
Codice impianto del rivelatore	<input type="checkbox"/>	<input type="checkbox"/>	<input type="checkbox"/>	<input type="checkbox"/>	<input type="checkbox"/>	<input type="checkbox"/>	<input type="checkbox"/>	<input type="checkbox"/>	<input type="checkbox"/>	<input type="checkbox"/>

2 Scrivete sulla seconda riga uno "0" (zero) in corrispondenza di ogni casella barrata da una crocetta.

3 Scrivete sulla seconda riga un "1" (uno) in corrispondenza delle rimanenti caselle.

Esempio (da non riprodurre): avete interrotto, sulla centrale, le connessioni 2,7 e 8.

	1	2	3	4	5	6	7	8	9	10
Codice impianto della centrale		X					X	X		
Codice impianto del rivelatore	1	0	1	1	1	1	0	0	1	1

Otterrete quindi una successione di 10 cifre composta unicamente da "0" e "1", corrispondente al codice da programmare sul rivelatore.

! Il codice "0000000000" (tutte le piste interrotte) è sconsigliato.

4 Programmate il codice impianto tramite i due pulsanti "0" e "1" utilizzando la seguente procedura:

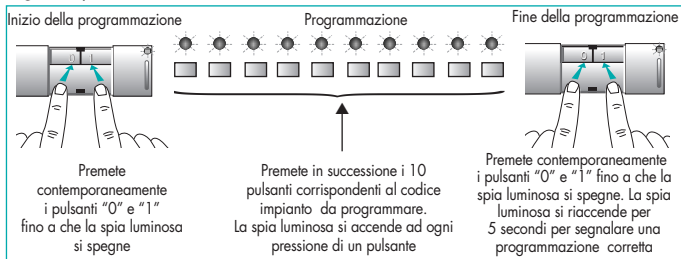

Esempio : per programmare il codice 1011110011, dovrete premere contemporaneamente i pulsanti "0" e "1", poi 1, 0, 1, 1, 1, 1, 0, 0, 1, 1 e poi di nuovo "0" e "1" contemporaneamente.

! Se nel corso della programmazione aspettate più di 7 secondi tra la pressione di un pulsante e quella del pulsante successivo, se i pulsanti "0" e "1" non vengono premuti contemporaneamente all'inizio o alla fine della programmazione o non vengono tenuti premuti sufficientemente a lungo, il rivelatore esce dalla fase di programmazione: la spia rossa lampeggia rapidamente, la programmazione non è corretta; viene mantenuto in memoria l'ultimo codice impianto programmato correttamente. Ripetete l'operazione dall'inizio.

5 Test del codice impianto (Fig. H)

! Se state integrando un impianto già installato, per prima cosa è necessario portare in modo test la centrale.

Premete brevemente il pulsante di test del rivelatore e verificate che la centrale (precedentemente codificata) emetta un messaggio sonoro ed illumini la spia corrispondente al canale 1.

Se la centrale non risponde come previsto, ripetete dal principio la programmazione del rivelatore e controllate di aver effettuato correttamente le operazioni 1, 2 e 3 di questo capitolo. Se il problema persiste, ripetete la codifica della centrale con la mascherina e l'utensile di codifica, ripassando le connessioni interrotte.

● Programmazione del canale (Fig. G)

Il canale programmato di fabbrica sul rivelatore d'apertura è "Canale 1". Potrete mantenere questa programmazione o programmare il rivelatore su di un canale differente, facendo riferimento alla tabella seguente:

Canale	Modo di funzionamento		Codifica
	Con una centrale in funzionamento combinato	Con una centrale in funzionamento indipendente	
Canale 1	Attivo in Accesso Parziale ed in Accesso Totale Attivazione istantanea	Attivo in Accesso Canali 1+2 Attivazione istantanea	0 0 0
Canale 2	Attivo in Accesso Parziale ed in Accesso Totale Attivazione istantanea o ritardata	Attivo in Accesso Canali 1+2 Attivazione istantanea o ritardata	0 1 0
Canale 3	Attivo in Accesso Totale Attivazione istantanea	Attivo in Accesso Canali 3+4 Attivazione istantanea	1 0 0
Canale 4	Attivo in Accesso Totale Attivazione istantanea o ritardata	Attivo in Accesso Canali 3+4 Attivazione istantanea o ritardata	1 1 0

1 Programmate il rivelatore sul canale prescelto programmando il codice corrispondente (successione di 3 cifre composta da "0" e "1") tramite i pulsanti "0" e "1" secondo il seguente schema:

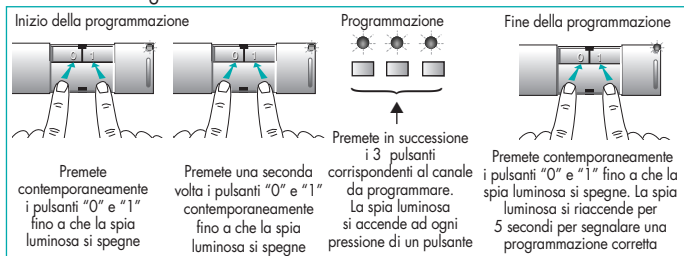

Esempio: per programmare il rivelatore sul "Canale 4" premete contemporaneamente i pulsanti "0" e "1", premete di nuovo i pulsanti "0" e "1" contemporaneamente, premete poi in successione "1", "1", e "0" ed infine premete contemporaneamente "0" e "1".

! Se nel corso della programmazione aspettate più di 7 secondi tra la pressione di un pulsante e quella del pulsante successivo, se i pulsanti "0" e "1" non vengono premuti contemporaneamente all'inizio o alla fine della programmazione o non vengono tenuti premuti sufficientemente a lungo, il rivelatore esce dalla fase di programmazione: la spia rossa lampeggia rapidamente, la programmazione non è corretta; viene mantenuto il canale programmato precedentemente. Ripetete l'operazione dall'inizio.

2 Test del canale programmato (Fig. H)

Premete a lungo (circa 7 secondi) il pulsante di test del rivelatore fino a che si spegne la spia luminosa. La spia luminosa lampeggerà da 1 a 4 volte a secondo del canale programmato. Esempio: La spia luminosa lampeggia 3 volte se il rivelatore è stato programmato sul canale 3. Se il rivelatore non risponde come previsto, ripetete le operazioni di programmazione.

FIG. I Fissaggio del sensore

Il sensore dispone di 4 fori di fissaggio al cassonetto.

- 1 Sollevate completamente l'avvolgibile.
- 2 Aprite il cassonetto dell'avvolgibile.
- 3 Posizionate il sensore ad una delle estremità del cassonetto della tapparella in modo che il cilindro di scorrimento della fune sia il più vicino possibile all'apertura del cassonetto (Fig. K). La fune deve seguire il movimento della tapparella. Verificate che il movimento della tapparella non sia in alcun modo intralciato dalla presenza del sensore.
- 4 Abbassate l'avvolgibile (non completamente, lasciate 20÷30 cm di apertura).
- 5 Fissate almeno 4 punti del sensore con le viti autofilettanti. Fissate il contenitore della scheda di controllo nella posizione iniziale.
- 6 Collegare i 3 fili uscenti dal sensore ai morsetti del trasmettitore, rispettando i colori come indicato (Fig. J).
- 7 Fissate il trasmettitore con le 2 viti in dotazione, preferibilmente all'esterno del cassonetto.

FIG. J Fissaggio della fune

- 1 Fate passare la fune del sensore dentro l'apertura di scorrimento del cassonetto e riprendetela da sotto.
- 2 Fissate la fune con una piccola vite autofilettante sull'ultimo o penultimo elemento dell'avvolgibile.
- 3 Tramite il biadesivo, fissate la protezione angolare sul bordo del cassonetto, sotto la fune, in corrispondenza del punto di scorrimento della fune.

Test

- Premete il pulsante test del trasmettitore, la spia rossa si illumina. Dopo aver premuto il pulsante si avvia un periodo di test di 90 secondi.
 - Alzate ed abbassate l'avvolgibile la spia rossa si accenda quando alzate o abbassate e si spenga quando l'avvolgibile è fermo, la centrale conferma la trasmissione con dei toni chiari (bip bip...).
- Dopo 90 secondi questa funzione si esclude automaticamente. Per ripeterla premete di nuovo il pulsante test.
- La spia si illumina solo durante i 90 secondi della funzione test, in condizioni normali la spia non si illumina quando avviene un movimento.



DICHIARAZIONE DI CONFORMITÀ

08

Fabbricante: **Hager Security SAS**
Indirizzo: **F-38926 Crolles Cedex - France**

Tipo di prodotto: **Rivelatore per avvolgibili**

Modello depositato: **Diagral**

Dichiariamo sotto la nostra responsabilità che i prodotti cui questa dichiarazione si riferisce sono conformi ai requisiti essenziali delle seguenti Direttive Europee:

- **Direttiva R&TTE: 99/5/CE**
- **Direttiva Bassa Tensione: 2006/95/CE**
- **Direttiva ROHS: 2002/95/CE**

in ottemperanza alle seguenti Normative Europee armonizzate:

Codice dei prodotti	VR200
EN 300 220-3 V2.1.1 (07/2006)	X
EN 300 330-2 V1.1.1 (06/2001)	
EN 50130-4 (95) + A1 (98) + A2 (2002)	X
EN 55022 & 55024 (2002)	
EN 60950 (04/2002)	X
TBR 21	
EN 301 489-3 (12/2002)	

Questi prodotti possono essere utilizzati in tutta l'UE, i paesi di EEA, Svizzera.

Crolles, le 26/09/08

Firmato:
Patrick Bernard
Direttore Ricerca e Sviluppo

Il presente manuale può essere soggetto a modifiche senza preavviso.

BETRIEBSWEISE

■ Der Melder für die Rolladensicherung überwacht die Bewegung des Rolladens. Er bemerkt jeden Versuch, den Rolladen um etwa 5 cm zu öffnen und überträgt unverzüglich die Information per Funk an Ihre Alarmzentrale.

Dieser Melder ist nur mit den DIAGRAL-Alarmzentralen TwinPass® kompatibel.

MERKMALE

- Funkübertragungen **TwinPass®**
- Er besteht aus 2 Teilen und zwar einem Sensor und einem Sender
- Er ortet jede Verschiebung des Rolladens um etwa 5 cm
- Kabellänge: 3,30 m
- Zuweisung:
 - zu Zone 1: direkter Alarm
 - zu Zone 2: verzögerter Alarm
 - zu Zone 3: direkter Alarm
 - zu Zone 4: verzögerter Alarm
- Selbstschutz beim Öffnen (rund-um-die-Uhr)
- 2 Jahre Gebrauchszeit für mitgelieferte 9 V-Alkali-Batterie (bei Normalbetrieb)
- Testtaste mit Leuchtanzeige, die folgendes ermöglicht:
 - die Anzeige des einwandfreien Betriebes des Melders
 - die Kontrolle der Funkverbindung
 - die Kontrolle des Batteriezustands
- Zonen und personalisierter Funkcode, die über 2 spezielle Tasten programmiert werden können.

SICHERHEITSMASSNAHMEN FÜR DIE MONTAGE

Anmerkungen (siehe **ABB. L Traditioneller Rolladen/modernisierter Rolladen):**

Dieser Melder wurde für traditionelle Rolläden entworfen **1** (Rolladenkasten befindet sich im Haus) oder für modernisierte Rolläden **2** (Rolladenkasten befindet sich außerhalb des Hauses).

■ **Platzieren Sie den Melder wie folgt (siehe **ABB. K Querschnitt und Befestigung der Kabelöse**):**

- in Ihrem Haus,
- Sensor im Rolladenkasten,
- Sender vorzugsweise außerhalb des Rolladenkastens, um den Batterieaustausch und die Einstellung des Testmodus des Melders zu vereinfachen,
- in der Mitte des Kastens (um zu vermeiden, dass das Kabel in der Laufschiene des Rolladens eingeklemmt wird),
- der aus Messing gefertigte Zylinder für den Kabelausgang (**ABB. K 3**) sollte sich so nah wie möglich an der Kastenöffnung befinden (um ein Abscheren zu verhindern),
- das Kabelende sollte an der letzten oder der vorletzten Lamelle des Rolladens befestigt sein.

■ Platzieren Sie den Melder nicht wie folgt:

- außerhalb des Hauses,
- in einem Metallkasten,
- wenn das Kabel in einer der Laufschiene des Rolladens verläuft (es besteht die Gefahr, dass das Kabel durchtrennt wird).

ERFORDERLICHE GERÄTE

- einen mitgelieferten kleinen Flachsraubendreher
- eine Bohrmaschine mit einem Betonbohrer (\varnothing 6 mm)
- die mitgelieferte Batterie
- 4 mitgelieferte selbstbohrende Schrauben
- 1 kleine selbstbohrende Schraube (2/3 mm) für die Befestigung des Kabels am Rolladen.
- 1 mitgelieferten Winkel



DURCHFÜHRUNG

ABB. A Vorderansicht des Senders

① Verriegelungsstift. ② Sendergehäuse. ③ Sockel. ④ Klappe für den Codierungszugriff. ⑤ Testtaste. ⑥ rote Anzeige.

ABB. B Vorderansicht des Sensors

① Abwickler. ② Befestigungslöcher. ③ Zylinder für den Kabelausgang. ④ Kabel. ⑤ Öse zur Befestigung des Kabels.

ABB. C Öffnen

Öffnen Sie das Gehäuse des Melders, indem Sie den Verriegelungsstift mit Hilfe eines Geldstücks entfernen.

ABB. D Garantiemarke

● Lösen Sie den ablösbaren vorgestanzten Teil der auf der Elektronikarte befindlichen Garantiemarke (bei entfernter hinterer Abdeckhaube) und kleben Sie diesen Teil auf den Garantieverlängerungsantrag, der zusammen mit den Dokumenten für die Alarmzentrale geliefert wurde.

● Wenn Sie eine Anlage ergänzen, dann verwenden Sie den mit diesem Beipackzettel mitgelieferten Garantieverlängerungsantrag.

ABB. E Klappe für den Codierungszugriff

Öffnen Sie die Klappe für den Codierungszugriff, indem Sie sie von unten anheben.

ABB. F Versorgung

Klipsen Sie die Batterie auf ihren Stecker und beachten Sie dabei die Anschlussrichtung.

ABB. G und H Codierung Ihres Melders

Die Codierung Ihres Melders erfolgt durch Programmierung mit Hilfe der Tasten „0“ und „1“.

Achtung: Die Programmierung ist nicht durchführbar, wenn sich der Melder auf seinem Sockel befindet.

Durch die aufeinander folgende Betätigung der Tasten „0“ und „1“ programmieren Sie Ihren personalisierten Funkcode und anschließend die Ihrem Melder zugewiesene Zone.

● Programmierung des personalisierten Funkcodes (Abb. G)

Führen Sie nach der Codierung Ihrer Alarmzentrale die Codierung Ihres Melders durch. Beim Entnehmen Ihres Melders aus seiner Verpackung entspricht der programmierte Funkcode einem unbeschalteten Code (in der Alarmzentrale sind alle Verbindungen erhalten).

1 Tragen Sie in der ersten Zeile der untenstehenden Tabelle die Kreuze ein, die dem ausgewählten Funkcode Ihrer Alarmzentrale entsprechen:

	1	2	3	4	5	6	7	8	9	10
Personalisierter Funkcode										
Meldercode	<input type="checkbox"/>	<input type="checkbox"/>	<input type="checkbox"/>	<input type="checkbox"/>	<input type="checkbox"/>	<input type="checkbox"/>	<input type="checkbox"/>	<input type="checkbox"/>	<input type="checkbox"/>	<input type="checkbox"/>

2 Tragen Sie in die zweite Zeile, unter jedem Kreuz, eine „0“ (Null) ein.

3 Vervollständigen Sie die leeren Kästchen der zweiten Zeile durch „1“ (Eins).

Beispiel (bitte nicht übernehmen): Sie haben beschlossen, die Kästchen 2, 7 und 8 anzukreuzen.

	1	2	3	4	5	6	7	8	9	10
Personalisierter Funkcode		X					X	X		
Meldercode	1	0	1	1	1	1	0	0	1	1

Sie erhalten eine Folge von 10 Zahlen, die sich aus „0“ und „1“ zusammensetzt und dem auf Ihrem Melder zu programmierenden Code entspricht.

Achtung: Der Code 0000000000 ist verboten.

4 Programmieren Sie Ihren Funkcode, indem Sie die Tasten „0“ und „1“ Ihres Melders betätigen (siehe untenstehende Darstellung).

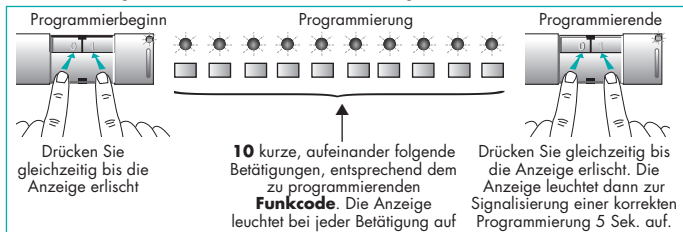

! Wenn Sie während der Bedienung über 7 Sekunden zwischen zwei Betätigungen warten, wenn die Betätigung von „0“ und „1“ am Programmierbeginn oder am Programmierende nicht gleichzeitig erfolgt oder nicht lang genug erfolgt, verlassen Sie den Programmiermodus: die Anzeige blinkt und die Programmierung ist falsch. Der ursprünglich programmierte Funkcode wird gespeichert. Beginnen Sie den Vorgang von Anfang an.

5 Test des personalisierten Funkcodes (Abb. H)

! Wenn Sie Ihre Alarmanlage ergänzen, müssen Sie vorher die Anlage in den Testmodus stellen, um diesen Test durchzuführen (siehe Leitfaden zur Montage der Alarmanlage).

Drücken Sie kurz die Testtaste Ihres Melders und stellen Sie sicher, dass Ihre Alarmzentrale beim Einschalten der Einbruchanzeige für Zone 1 eine Tonmeldung sendet oder sogar eine Sprachmitteilung „**EINBRUCH ZONE 1**“ sendet.

Wenn Ihre Alarmzentrale nicht wie vorgesehen reagiert, wiederholen Sie die Codierung Ihres Melders. Wenn das Problem weiterhin besteht, wiederholen Sie die Codierung Ihrer Alarmzentrale.

Sie haben Ihrem Melder Ihren personalisierten Funkcode zugewiesen.

● Programmierung der Zone (Abb. G)

Wenn Sie Ihren Melder aus seiner Verpackung nehmen, ist die programmierte Zone „Zone 1“.

Sie können diese Programmierung übernehmen oder Ihrem Melder eine andere Zone der vier in der untenstehenden Tabelle angebotenen Zonen zuweisen:

Zone	Betrieb des Melders		Code der Zone
	mit einer Alarmzentrale im Teilbetrieb/Vollbetrieb	mit einer Alarmzentrale im Modus Gruppe A/ Gruppe B	
Zone 1	Aktiv im Teilbetrieb und im Vollbetrieb Direkte Auslösung	Aktiv im Betrieb Gruppe A Direkte Auslösung	0 0 0
Zone 2	Aktiv im Teilbetrieb und im Vollbetrieb Direkte oder verzögerte Auslösung	Aktiv im Betrieb Gruppe A Direkte oder verzögerte Auslösung	0 1 0
Zone 3	Aktiv im Vollbetrieb Inaktiv im Teilbetrieb Direkte Auslösung	Aktiv im Betrieb Gruppe B Direkte Auslösung	1 0 0
Zone 4	Aktiv im Vollbetrieb Inaktiv im Teilbetrieb Direkte oder verzögerte Auslösung	Aktiv im Betrieb Gruppe B Direkte oder verzögerte Auslösung	1 1 0

1 Programmieren Sie den Code der ausgewählten Zone (Folge von 3 Zahlen, die sich aus „0“ und „1“ zusammensetzt), indem Sie die Tasten „0“ und „1“ Ihres Melders betätigen (siehe untenstehende Abbildung):

Programmierungsbeginn

Drücken Sie gleichzeitig ein erstes Mal bis die Anzeige erlischt

Programmierung

3 kurze, aufeinander folgende Betätigungen, entsprechend dem Code der Zone. Die Anzeige leuchtet bei jeder Betätigung auf

Programmierende

Drücken Sie gleichzeitig bis die Anzeige erlischt. Die Anzeige leuchtet dann zur Signalisierung einer korrekten Programmierung 5 Sek. auf.

Beispiel zur Programmierung der Zone 4: Nach den beiden gleichzeitigen Betätigungen am Programmierungsbeginn, drücken Sie nacheinander auf 1, dann auf 1,

und dann auf 0 und beenden Sie die Programmierung durch gleichzeitige Betätigung des Programmierendes.

2 Test der gewählten Zone (Abb. H)

Drücken Sie lange (über eine Dauer von etwa 7 Sek.) auf die Testtaste des Melders, bis die Anzeige erlischt. Sie wird dann, je nach der programmierten Zone, 1 bis 4 Mal blinken. Beispiel: Die Anzeige blinkt 3 Mal, wenn Sie die Zone 3 programmiert haben. Wenn Ihr Melder nicht wie vorgesehen reagiert, wiederholen Sie die Programmierung der gewünschten Zone. Sie haben Ihrem Melder die gewählte Zone zugewiesen. Wenn Sie diese Zone später ändern möchten, müssen Sie den Programmiervorgang der Zone erneut durchführen (nach dem Öffnen des Melders).

ABB. I Befestigung des Sensors

Der Sensor wird an 4 Punkten am Rolladenkasten befestigt.

- 1 Ziehen Sie den Rolladen komplett hoch
- 2 Öffnen Sie den Rolladenkasten.
- 3 Positionieren Sie den Sensor an einem Ende des Kastens Ihres Rolladens und zwar so, dass sich der Zylinder für den Kabelausgang so nah wie möglich an der Öffnung des Kastens befindet (Abb. K). Das Kabel muss der Bewegung des Rolladens folgen. Stellen Sie sicher, dass die Bewegung des Rolladens nicht durch den Sensor behindert wird.
- 4 Lassen Sie den Rolladen herunter, und lassen Sie eine Öffnung von etwa 20 bis 30 cm.
- 5 Befestigen Sie den Sensor mit Hilfe der 4 Befestigungspunkte und der selbstbohrenden Schrauben.
- 6 Schließen Sie die drei Verbindungsdrähte des Sensors mit Hilfe des mitgelieferten kleinen Schraubendrehers am Stecker des Sendergehäuses an, und beachten Sie dabei die Farben (Abb. J).
- 7 Befestigen Sie das Sendergehäuse mit Hilfe der beiden mitgelieferten Schrauben und zwar vorzugsweise außerhalb des Rolladenkastens.

ABB. K Querschnitt und Befestigung der Kabelöse

- 1 Führen Sie das Sensorkabel durch die Kastenöffnung.
- 2 Kleben Sie, entsprechend der Abbildung, den mitgelieferten Winkel auf den Rolladenkasten (dadurch wird ein Verschleiß des Kabels durch Reibung an der Kante des Kastens verhindert).
- 3 Befestigen Sie die Kabelöse mit Hilfe einer selbstbohrenden Schraube auf der letzten oder vorletzten Lamelle des Rolladens.

Test

- Betätigen Sie die Testtaste des Melders, um ihn in den Testmodus zu schalten. Die rote Anzeige leuchtet während der Betätigung auf, und es wird eine Testperiode von 1 Minute 30 Sekunden ausgelöst.
- Montieren Sie den Rolladen und lassen Sie ihn herunter: Die rote Anzeige leuchtet bei jeder Verschiebung des Rolladens um mindestens 4 bis 8 cm, auf. **Nach Ablauf der Testperiode geht der Melder wieder in den Normalbetrieb über. Die Anzeige leuchtet bei einer Bewegung des Rolladens nicht mehr auf, und der Melder sendet maximal jeweils nach Ablauf von 1 Minute 30 Sekunden Funksignale an die Alarmzentrale.**

Führen Sie mit Ihrer Alarmanlage einen realen Test des Melders durch (siehe EINBAUANWEISUNG IHRER ALARMANLAGE, Kapitel 6).

- Schließen Sie den Kasten.

KONFORMITÄTSERKLÄRUNG

08

Hersteller: **Hager Security SAS**
 Adresse: **F-38926 Crolles Cedex - France**

Gerätetyp: **Melder für Rolladensicherung**

Marke: **Diagral**

Diese Produkte entsprechen den grundsätzlichen Anforderungen der folgenden europäischen Richtlinien, und zwar:

- **Richtlinie R&TTE: 99/5/EG**
- **Niederspannungsrichtlinie: 2006/95/CE**
- **Richtlinie ROHS: 2002/95/CE**

konform mit folgenden europäischen harmonisieren Normen:

Produktreferenz	VR200
EN 300 220-3 V2.1.1 (07/2006)	X
EN 300 330-2 V1.1.1 (06/2001)	
EN 50130-4 (95) + A1 (98) + A2 (2002)	X
EN 55022 & 55024 (2002)	
EN 60950 (04/2002)	X
TBR 21	
EN 301 489-3 (12/2002)	

Dieses Produkt darf in der EU, dem EWR und der Schweiz betrieben werden.

Crolles, den 26/09/08

Unterschrift:
 Patrick Bernard
 Leiter Forschung & Entwicklung

Hinweis: Änderungen der technischen Daten und des Designs aufgrund von Produktverbesserungen bleiben uns ohne Ankündigung vorbehalten.

WERKING

■ De detector voor rolluiken controleert de bewegingen van het rolluik. Hij detecteert elke poging tot openen van ongeveer 5 cm van het rolluik en zendt deze informatie onmiddellijk via een radiosignaal naar uw centrale door.

Deze detector kan enkel werken met DIAGRAL TwinPass® centrales.

KENMERKEN

- **TwinPass®** radiotransmissies
- Bestaat uit twee delen: een ontvanger en een zender
- Detecteert elke verplaatsing van het rolluik van ongeveer 5 cm
- Lengte van het touwtje: 3,30 m
- Toewijzing :
 - aan zone 1: onmiddellijk alarmsignaal
 - aan zone 2: vertraagd alarmsignaal
 - aan zone 3: onmiddellijk alarmsignaal
 - aan zone 4: vertraagd alarmsignaal
- 24 uur/24 uur zelfbeveiliging tegen het openen
- Garantie van 2 jaar met de bijgeleverde alkaline 9 V batterij (bij normaal gebruik)
- Testtoets met lampje waarmee men de volgende controles kan uitvoeren:
 - vaststelling van de goede werking van de detector
 - controle van de radioverbinding
 - controle van de batterijstatus
- De zones en de persoonlijke radiocode kunnen geprogrammeerd worden via 2 specifieke toetsen.

VOORZORGSMAATREGELEN VOOR DE INSTALLATIE

Opmerkingen (zie Fig. L Traditioneel rolluik / renovatierolluik) :

Deze detector is bestemd voor traditionele rolluiken **1** (waarvan de kast zich binnen in de woning bevindt) of voor renovatierolluiken **2** (met de kast buiten de kamer).

■ **Plaats hem als volgt (zie Fig. K Doorsnede en bevestiging van het ringetje van het touwtje):**

- binnen in de woning,
- de ontvanger aan de binnenkant van de rolluikkast,
- de zender bij voorkeur aan de buitenkant van de rolluikkast om de batterijvervanging en het instellen van de detector op testmodus te vergemakkelijken,
- in het midden van de rolluikkast (om te verhinderen dat het touwtje in het glijspoor van het rolluik terecht zou komen),
- met de messing cilinder voor de uitgang van het touwtje (**Fig. K 3**) zo dicht mogelijk bij de opening van de rolluikkast (om het doorknippen te voorkomen),
- met het uiteinde van het touwtje bevestigd op de laatste of voorlaatste lamel van het rolluik.

■ Plaats hem niet:

- buiten de woning,
- aan de binnenkant van een metalen rolluikkast,
- met het touwtje in één van de glijsporen van het rolluik (risico dat het touwtje wordt doorgesneden).

BENODIGDHEDEN

- De kleine, bijgeleverde platte schroevendraaier.
- Een boormachine met een betonboor van \varnothing 6 mm.
- De batterij (bijgeleverd).
- De 4 bijgeleverde zelftappende schroeven.
- 1 kleine zelftappende schroef (2/3 mm) om het touwtje aan het rolluik te bevestigen.
- 1 beschermingselement (bijgeleverd).



INSTALLATIE

FIG. A Vooraanzicht zender

- ① Vergrendelingslipje. ② Behuizing zender. ③ Sokkel. ④ Afdekking toegang codeerunit. ⑤ Testtoets. ⑥ Rood controlelampje.

FIG. B Vooraanzicht ontvanger

- ① Ontroller. ② Bevestigingsopeningen. ③ Cilinder voor uitgang van het touwtje. ④ Touwtje. ⑤ Bevestigingsringetje van het touwtje.

FIG. C Openen

De behuizing van de detector kan geopend worden door met een geldstuk op het vergrendelingslipje te drukken.

FIG. D Garantielabel

- Scheur de voorgesneden verwijderbare strook van het garantielabel op de elektronische kaart (deksel achterkant verwijderd) los en kleef ze op het aanvraagformulier voor garantieverlenging die bij de handleiding van de centrale steekt.
- Indien men een systeem uitbreidt, gebruik dan het aanvraagformulier voor garantieverlenging bijgeleverd bij deze gids.

FIG. E Afdekking toegang codeerunit

Open de afdekking die toegang geeft tot de codeerunit door ze naar boven toe los te trekken.

FIG. F Voeding

Klik de batterij in de houder, rekening houdend met de polen.

FIG. G en H Uw detector coderen

Het programmeren van de detector gebeurt via de toetsen 0 en 1.

Opgelet: het programmeren is niet mogelijk terwijl de detector op zijn sokkel vastgeklikt zit.

Het programmeren gebeurt door eerst de persoonlijke radiocode en vervolgens de bij uw detector horende zone (met behulp van de 0 en 1 toetsen) in te tikken.

● Programmeren van de persoonlijke radiocode (Fig. G)

Voer het coderen van uw detector uit nadat u de centrale vooraf gecodeerd hebt. Wanneer u de detector uit de verpakking neemt, is de geprogrammeerde radiocode identiek aan een blanco code (geen enkele verbroken verbinding op de centrale).

1 Breng op de eerste lijn van de onderstaande tabel de kruisjes aan die overeenkomen met de gekozen radiocode van uw centrale:

	1	2	3	4	5	6	7	8	9	10
Persoonlijke radiocode										
Detectorcode	<input type="checkbox"/>	<input type="checkbox"/>	<input type="checkbox"/>	<input type="checkbox"/>	<input type="checkbox"/>	<input type="checkbox"/>	<input type="checkbox"/>	<input type="checkbox"/>	<input type="checkbox"/>	<input type="checkbox"/>

2 Schrijf op de tweede lijn een "0" (nul) onder elk kruisje.

3 Vervolledig alle lege vakjes van de tweede lijn met "1" (één).

Voorbeeld (niet gebruiken) : u hebt gekozen om de vakjes 2, 7 en 8 aan te duiden.

	1	2	3	4	5	6	7	8	9	10
Persoonlijke radiocode		X					X	X		
Detectorcode	1	0	1	1	1	1	0	0	1	1

U bekomt dan als resultaat een opeenvolging van 10 cijfers, bestaande uit "0" en "1" die overeenkomen met de op uw detector te programmeren code.

Opgelet: de code 0000000000 mag niet gebruikt worden.

4 Programmeer uw radiocode door op de 0 en 1 toetsen van uw detector te drukken zoals hieronder aangegeven staat:

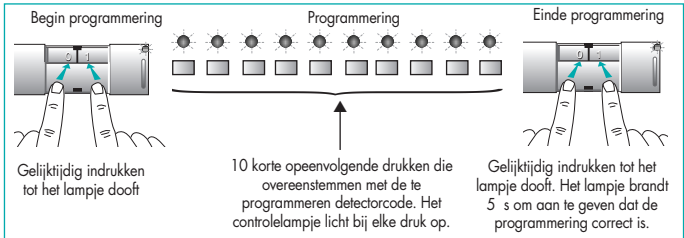

! Indien u tijdens het programmeren meer dan 7 seconden laat voorbijgaan tussen twee drukken, indien het drukken op de 0 en 1 toetsen bij het begin of het einde van de programmering niet gelijktijdig of niet lang genoeg is, dan verlaat men de programmeringsmodus: het lampje knippert, de programmering is niet correct. De code die aanvankelijk geprogrammeerd was blijft behouden. Start opnieuw vanaf het begin.

5 Test van de persoonlijke radiocode (Fig. H)

Indien u uw systeem uitbreidt, dan dient u vooraf de centrale op testmodus in te stellen om deze test te kunnen uitvoeren. Raadpleeg hiervoor de installatiegids van het alarmsysteem.

Druk kort op de testtoets van de detector en controleer of uw centrale een geluidssignaal geeft waarbij het lampje gaat branden voor indringers zone 1 of het gesproken bericht **"INBRAAK ZONE 1"** meedeelt.

Indien uw centrale niet reageert zoals voorzien, herneem dan de codering van uw detector. Blijft het probleem dan nog bestaan, herhaal dan de codering van uw centrale en probeer opnieuw. Dan hebt u uw persoonlijke radiocode aan uw detector toegewezen.

● Programmeren van de zone (Fig. G)

Wanneer u de detector uit de verpakking haalt, dan is de geprogrammeerde zone de "zone 1". U kan deze programmering behouden, of een andere zone aan uw detector toewijzen, waarbij u kan kiezen uit de volgende 4 mogelijkheden die in onderstaande tabel aangegeven staan:

Zone	Werking van de detector met een centrale		Zonecode	Detector-nummer (1)
	in modus Deelbeveiliging/Totale beveiliging	in modus Onafhankelijke groepen Groep A/Groep B		
Zone 1	Actief in Deelbeveiliging en Totale beveiliging Onmiddellijke inschakeling	Actief in "Groep A aan" Onmiddellijke inschakeling	0 0 0	N° 1
Zone 2	Actief in Deelbeveiliging en Totale beveiliging Onmiddellijke of vertraagde inschakeling	Actief in "Groep A aan" Onmiddellijke of vertraagde inschakeling	0 1 0	N° 2
Zone 3	Actief in Totale beveiliging Inactief in Deelbeveiliging Onmiddellijke inschakeling	Actief in "Groep B aan" Onmiddellijke inschakeling	1 0 0	N° 3
Zone 4	Actief in Totale beveiliging Inactief in Deelbeveiliging Onmiddellijke of vertraagde inschakeling	Actief in "Groep B aan" Onmiddellijke of vertraagde inschakeling	1 1 0	N° 4

(1) Identificatie van een detector VR200 met een centrale CBS1000.

Het detectornummer dat toegekend wordt aan de detector VR200 moet gekozen worden tussen het nummer 1 en het nummer 4.

⚠ Indien het gaat om een systeemuitbreiding, let er dan op dat geen enkele andere detector (type DM220, DM320, DM260, DO220 of DO230) hetzelfde nummer heeft als het nummer gekozen voor de detector VR200. Indien dit toch het geval is, gelieve dan als volgt te werk te gaan:

Voorbeeld, uw centrale CBS1000 heeft aanvankelijk 4 detectors: 1 DM220 met het nummer 1 en 3 DM320 met de nummers 2, 3 en 4.

U kent aan de detector VR200 het nummer 1 toe:

1 programmeer uw VR200 op het nummer 1 en leer deze detector aan de centrale aan (zie hiervoor de installatiegids van de centrale),

2 herprogrammeer de DM220 door hem bijvoorbeeld het nummer 5 toe te kennen (zie hiervoor de installatiegids van de detector) en leer deze detector opnieuw aan de centrale aan (zie hiervoor de installatiegids van de centrale).

1 Programmeer de code van de gekozen zone (opvolging van 3 cijfers samengesteld uit "0" en "1") door op de 0 en 1 toetsen van de uw detector te drukken zoals hieronder aangegeven staat:

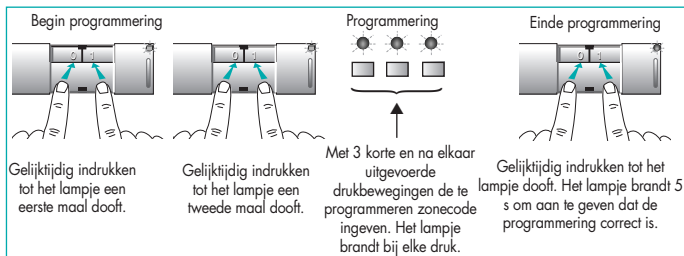

Voorbeeld om zone 4 te programmeren: na de 2 gelijktijdige drukken bij het begin, vervolgens 1, 1, en 0 indrukken en om te eindigen, de gelijktijdige druk uitvoeren.

2 Test van de gekozen zone (Fig. H)

Druk langdurig (ongeveer gedurende 7 s) op de testtoets van de detector tot het lampje uitdooft. Dan gaat het 1 tot 4 maal knippen, afhankelijk van de geprogrammeerde zone. Voorbeeld: het lampje knippert 3 maal indien u zone 3 geprogrammeerd hebt. Indien uw detector niet reageert zoals voorzien, herhaal dan de programmering van de gewenste zone. Dan hebt u de gewenste zone aan uw detector toegewezen. Wenst u daarna deze zone te wijzigen, dan dient u de verrichtingen voor de programmering van de zone te herbeginnen (na het openen van de detector).

FIG. I Bevestiging van de ontvanger

De ontvanger wordt op 4 punten aan de rolluikkast bevestigd.

1 Haal het rolluik volledig op.

2 Open vervolgens de rolluikkast.

3 Plaats de ontvanger aan een van de uiteinden van de rolluikkast en op zodanige wijze dat de cilinder voor de uitgang van het touwtje zich zo dicht mogelijk bij de opening van de rolluikkast bevindt (Fig. K).

Het touwtje moet de beweging van het rolluik volgen. Controleer of de beweging van het rolluik niet door de ontvanger gestoord wordt.

4 Laat dan het rolluik naar beneden tot er een opening van 20 à 30 cm overblijft.

5 Bevestig de ontvanger met behulp van de 4 bevestigingspunten en de zelftappende schroeven.

6 Sluit met behulp van de kleine bijgeleverde schroevendraaier de 3 verbindingskabels van de ontvanger aan op de schakelaar van de behuizing van de zender, waarbij men rekening dient te houden met de kleuren (Fig. J).

7 Bevestig de behuizing van de zender met behulp van de 2 bijgeleverde schroeven, bij voorkeur aan de buitenkant van de rolluikkast.

FIG. K Doorsnede en bevestiging van het ringetje van het touwtje

- 1 Het touwtje van de ontvanger door de opening van de kast steken.
- 2 Kleef het bijgeleverde beschermingselement op de rolluikkast zoals aangegeven (voorkomt het verslijten van het touwtje veroorzaakt door wrijving tegen de rand van de kast).
- 3 Bevestig het ringetje van het touwtje met behulp van een zelftappende schroef op de laatste of voorlaatste lamel van het rolluik.

Test

- Druk op de testtoets van de detector om deze in de testmodus in te stellen. Het rode lampje brandt tijdens het indrukken van de toets, en een testperiode van 1 minuut 30 seconden wordt ingezet.
- Haal het rolluik op en laat het af: het rode lampje brandt telkens wanneer het rolluik een verplaatsing van minimum 4 à 8 cm uitvoert. **Na de testperiode, gaat de detector over op normale werking, d.w.z. het lampje zal niet meer branden tijdens het bewegen van het rolluik en de detector zal maximum om de 1 minuut en 30 seconden radiosignalen naar de centrale doorzenden.**

Voer dan een reële test uit met de detector en het alarmsysteem (zie INSTALLATIE-GIDS VAN UW ALARMSYSTEEM, hoofdstuk 6).

- Vervolgens de rolluikkast sluiten.



GELIJKVORMIGHEIDSVERKLARING

08

Fabrikant: **Hager Security SAS**
Adres: **F-38926 Crolles Cedex - France**

Soort product: **Detector voor rolluiken**

Merk: **Diagral**

Wij verklaren op onze eigen verantwoordelijkheid dat de producten waarop deze verklaring betrekking heeft, gelijkvormig zijn aan de fundamentele eisen van de volgende richtlijnen:

- Richtlijn betreffende Radioapparatuur en telecommunicatie-eindapparatuur (R&TTE): 99/5/CE
- Richtlijn betreffende de Laagspanning: 2006/95/CE
- Richtlijn ROHS: 2002/95/CE

Volgens de volgende geharmoniseerde Europese normen:

Productreferenties	VR200
EN 300 220-3 V2.1.1 (07/2006)	X
EN 300 330-2 V1.1.1 (06/2001)	
EN 50130-4 (95) + A1 (98) + A2 (2002)	X
EN 55022 & 55024 (2002)	
EN 60950 (04/2002)	X
TBR 21	
EN 301 489-3 (12/2002)	

Deze producten kunnen in Europa, de EEZ en in Zwitserland gebruikt worden.

Crolles, op 26/09/08

Handtekening:
Patrick Bernard
Directeur Research & Ontwikkeling

HOW IT WORKS

■ The sliding shutter detector detects any movement of sliding shutters. It detects any attempt to open the shutter about 5 cm and immediately transmits this information, by radio, to the base unit.

This detector is only compatible with DIAGRAL TwinPass® base units.

FEATURES

- **TwinPass®** radio transmission
- It has two components: a sensor and a transmitter.
- It detects any movement of the shutter of about 5 cm
- Length of cord: 3.30 m
- Response according to zone:
 - to zone 1: immediate alert
 - to zone 2: delayed alert
 - to zone 3: immediate alert
 - to zone 4: delayed alert
- Round the clock tamper protection in case of opening
- Independently powered for 2 years (in normal use) by a 9 V alkaline battery supplied
- Test button with a bright indicator light. You can:
 - see if the detector is working properly
 - check the radio connection
 - check the condition of the battery
- The zones and the personalised radio code are programmable using 2 particular keys.

ADVICE FOR SAFE INSTALLATION

N.B. (see Fig. L Internal shutters/external shutters):

This detector is designed for internal sliding shutters **1** (casing inside the house) or for external shutters **2** (casing outside the house).

■ Install the detector (see Fig. K Seen in cross-section and fixing the cord eyelet):

- inside the house,
- with the sensor inside the shutter casing,
- with the transmitter preferably outside the shutter casing to enable easy access for battery changing and putting the detector into test mode,
- in the middle of the casing (to avoid the cord jamming in the sliding shutter runner),
- with the brass cord feed roller (**Fig. K 3**) as close as possible to the opening of the casing (to avoid any risk of the cord being severed)
- with the far end of the cord fixed to the last or second to last slat of the shutter.

■ Do not install:

- outside the house,
- inside a metal casing,
- with the cord going through one of the sliding shutter runners (this may result in the cord being severed).

YOU WILL NEED

- The small flat bladed screwdriver supplied.
- A drill with a 6 mm masonry bit.
- The battery (supplied).
- 4 self-tapping screws supplied.
- 1 small self-tapping screw (2/3 mm) to fasten the cord to the shutter.
- 1 bracket (supplied).



INSTALLATION INSTRUCTIONS

FIG. A Front view of the transmitter

- ① Locking tab. ② Transmitter case. ③ Base. ④ coding cover. ⑤ Test button.
⑥ Red indicator light.

FIG. B Front view of the sensor

- ① Holder. ② Fixing holes. ③ Cord feed roller. ④ Cord. ⑤ Cord fixing eyelet.

FIG. C Opening the detector case

Open the detector case by pressing the locking tab with a coin.

FIG. D Guarantee sticker

- Remove the pre-cut section of the guarantee sticker, which is on the electronic card, (open the back cover) and stick it on to the guarantee extension request supplied with the base unit documents.
- If you are adding to an existing system, use the guarantee extension request supplied with these instructions.

FIG. E Coding cover

Open the coding cover by releasing it from underneath.

FIG. F Power source

Clip the battery onto the connector respecting the polarity

FIGs. G and H Coding the detector

The detector must be coded by programming using the 0 and 1 keys.

Important: it is not possible to program the detector if it is clipped onto the base.

You will now program your personalised radio code by entering a sequence of key presses on the keypad (using the 0 and 1 keys) then the zone assigned to the detector.

• **Programming the personalised radio code (Fig. G)**

Code your detector after coding the base unit. The radio code already on the detector when you unwrap it is the same as a virgin code (no connections have been cut on the coding bar).

1 Transfer the crosses corresponding to the radio code of your base unit onto the 1st line of the grid below:

	1	2	3	4	5	6	7	8	9	10
Personalised radio code										
Detector code	<input type="checkbox"/>	<input type="checkbox"/>	<input type="checkbox"/>	<input type="checkbox"/>	<input type="checkbox"/>	<input type="checkbox"/>	<input type="checkbox"/>	<input type="checkbox"/>	<input type="checkbox"/>	<input type="checkbox"/>

2 On the 2nd line write a "0" (zero) below each cross.

3 Fill in the empty squares on the 2nd line with "1" (one)

For example, (do not use this) you have put crosses in boxes 2, 7 and 8.

	1	2	3	4	5	6	7	8	9	10
Personalised radio code		X					X	X		
Detector code	1	0	1	1	1	1	0	0	1	1

You will see a sequence of 10 digits made up of "0" and "1" corresponding to the code to be programmed on your detector.

Important: the code 0000000000 is not valid.

4 Program your radio code by pressing the 0 and 1 keys on the detector as indicated below:

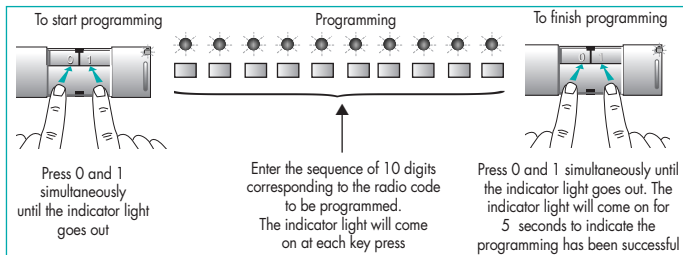

! If you wait more than 7 seconds between 2 key presses or if you do not press 0 and 1 simultaneously, or for long enough, at the beginning and at the end of the procedure, you will no longer be in programming mode. The indicator light will start flashing because the programming is incorrect. The code initially programmed is retained. Repeat the procedure from the beginning.

5 Testing the personalised radio code (Fig. H)

👉 If you are adding to an existing system, you must first change the base unit to test mode to carry out this test. Please refer to the alarm system installation guide.

Briefly press the detector test button and check that the base unit gives an audible message and that the zone 1 intruder indicator light comes on, or that it speaks the message **"INTRUDER, ZONE 1"**.

If the base unit does not respond as expected, recode the detector. If the problem persists, recode the base unit and try again. You have now transferred your personalised radio code to the detector.

● Programming the zone (Fig. G)

When you unwrap the detector, the zone programmed is "zone 1". You can keep this programming or assign another zone, from those suggested in the table below, to your detector:

Zone	How the detector responds		Zone code
	With a base unit in Part Set/Fully Set mode	With a base unit in Group A/Group B mode	
Zone 1	Active when Part Set and Fully Set. Triggers immediate alert.	Active when Group A Set. Triggers immediate alert.	0 0 0
Zone 2	Active when Part Set and Fully Set. Alert triggered immediately or with a delay.	Active when Group A Set. Alert triggered immediately or with a delay.	0 1 0
Zone 3	Active when Fully Set. Inactive when Part Set. Triggers immediate alert	Active when Group B Set. Triggers immediate alert	1 0 0
Zone 4	Active when Fully Set Inactive when Part Set Triggers alert immediately or with a delay	Active when Group B Set. Triggers alert immediately or with a delay	1 1 0

1 Program the code of the selected zone (a sequence of 3 digits made up of "0" and "1") using the 0 and 1 keys on the detector as indicated below

To start programming

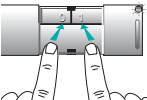

Press 0 and 1 simultaneously until the indicator light goes out

Press 0 and 1 simultaneously until the indicator light goes out again

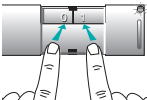

Programming

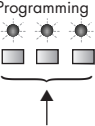

Enter the sequence of 3 digits corresponding to the zone code. The indicator light will come on at each key press

To finish programming

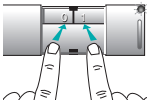

Press 0 and 1 simultaneously until the indicator light goes out. The indicator light will come on for 5 seconds to indicate the programming has been successful

For example, to program zone 4, after the 2 keys are pressed simultaneously twice at the beginning, enter the sequence 1, followed by 1, followed by 0 and end with the simultaneous key presses.

2 Testing the selected zone (Fig. H)

Hold down (for about 7 seconds) the detector test button until the indicator light goes out. It will then flash between 1 and 4 times depending on the zone programmed. For example, the indicator light will flash 3 times if you have programmed zone 3. If the detector does not respond as expected, reprogram the selected zone. You have assigned the selected zone to your detector. If you decide to change the zone at a later date, you must program the zone again (after opening the detector).

FIG. I Installing the sensor

The sensor is secured to the shutter casing at 4 points.

- 1 Raise the shutter completely.
- 2 Open the sliding shutter casing.
- 3 Position the sensor at one end of the sliding shutter casing so that the cord feed roller is as close as possible to the opening of the casing (Fig. K). The cord should follow the movement of the shutter. Check that the sensor does not impede the movement of the sliding shutter.
- 4 Lower the shutter until 20 to 30 cm remains open.
- 5 Fasten the sensor with the self-tapping screws at the 4 fixing points.
- 6 Connect the 3 linking wires from the sensor to the connector on the transmitter box, matching the colours (Fig. J) using the small screwdriver supplied,
- 7 Fasten the transmitter box, using the 2 screws supplied, preferably on the outside of the shutter casing.

FIG. K Cross section view, and fastening the cord eyelet

- 1 Thread the sensor cord through the opening of the casing.
- 2 Stick the bracket supplied on to the sliding shutter casing as shown (ensure the cord will not become worn by rubbing against the edge of the casing).
- 3 Fasten the cord eyelet onto the last or second to last slat of the sliding shutter with a self-tapping screw.

Test

- Press the detector test button to change it to test mode. The red indicator light will come on when the button is pressed and this marks the beginning of a 90 second test period.
- Raise and lower the shutter. The red indicator light will come on each time the shutter moves a minimum of 4 to 8 cm. **At the end of the 90 seconds, the detector will return to normal functioning, the indicator light will no longer come on when the shutter moves and the detector will not send radio signals to the base unit more often than every 90 seconds.**

Carry out a real test of the detector and the alarm system (see ALARM SYSTEM INSTALLATION GUIDE, chapter 6).

- Close the casing.

A

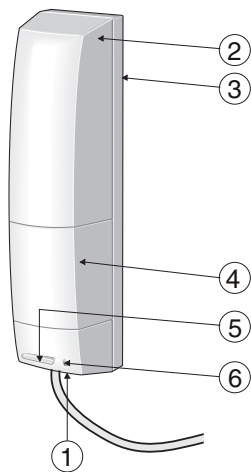

B

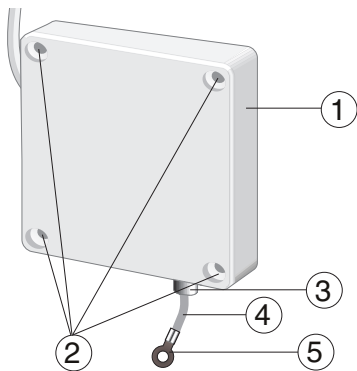

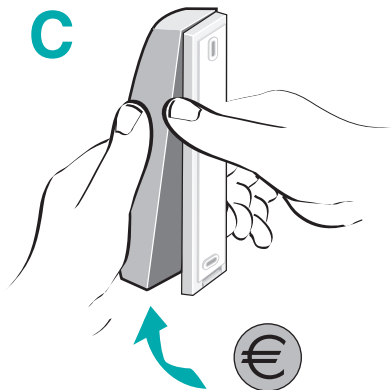
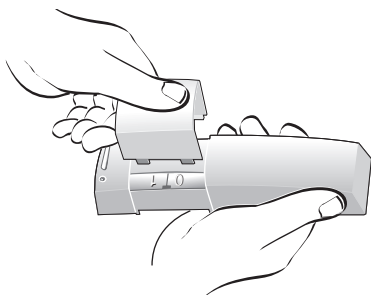
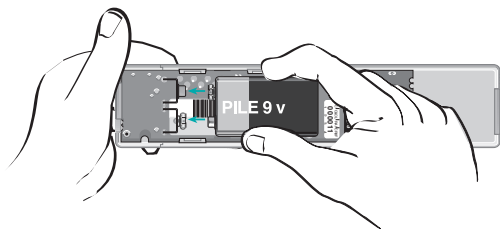
C**D****E****F**

G

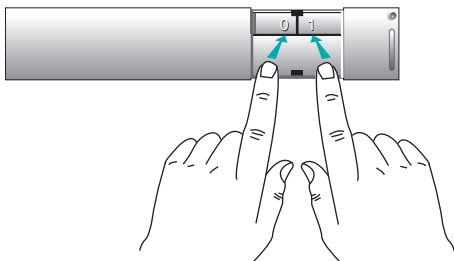

H

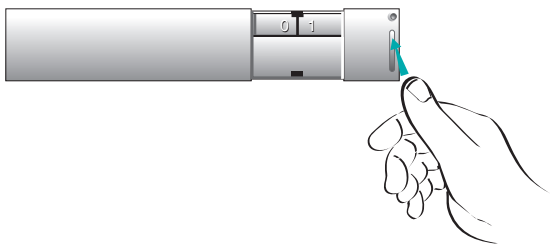

I

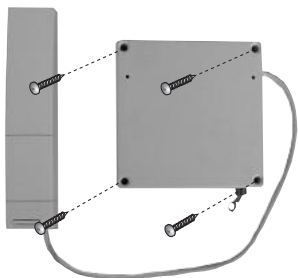

J

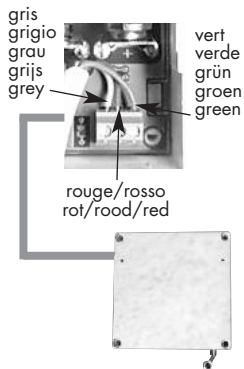

K

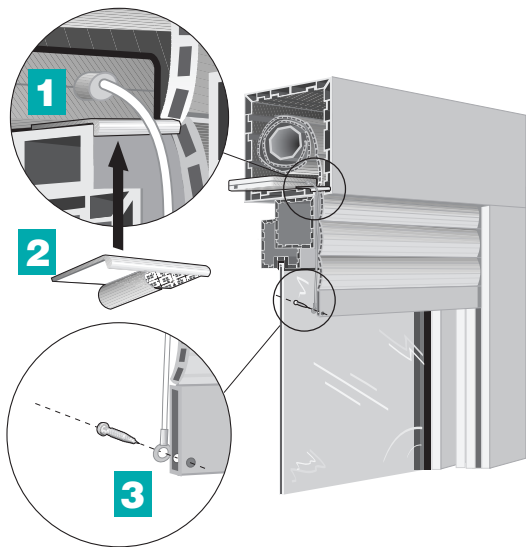

L

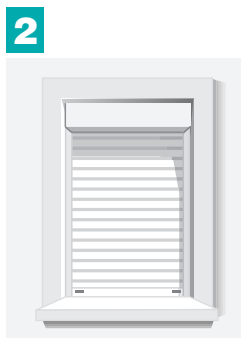
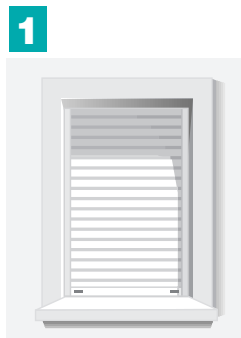



DECLARATION OF CONFORMITY

Manufacturer: **Hager Security SAS**
Address: **F-38926 Crolles Cedex - France**



08

Product type: **Sliding shutter detector**

Trade mark: **Diagral**

We declare under our sole responsibility that the products to which this declaration relates are thus compliant with the essential requirements of the following European Directives:

- **R&TTE Directive: 99/5/EEC**
- **Low voltage directive: 2006/95/EC**
- **Directive ROHS: 2002/95/EC**

in compliance with the following harmonised European Standards:

Products code	VR200
EN 300 220-3 V2.1.1 (07/2006)	X
EN 300 330-2 V1.1.1 (06/2001)	
EN 50130-4 (95) + A1 (98) + A2 (2002)	X
EN 55022 & 55024 (2002)	
EN 60950 (04/2002)	X
TBR 21	
EN 301 489-3 (12/2002)	

These products can be used in all EU, EEA Countries and Switzerland.

Crolles 26/09/08

Signature:
Patrick Bernard
Research & Development Manager

Non-binding document, subject to modification without notice.

